

PRODUCTOS IDEADOS PARA TU PROYECTO...



Catálogo 2023



Nuestra Empresa

Christensen Comercial S.A., fundada en 1975, provee entre sus principales productos herramientas abrasivas y equipos; discos de corte y desbaste, discos diamantados, brocas, copas e hilo diamantados, lijas en pliego y bandas, piedras esmeriles, fibras abrasivas, herramientas eléctricas para construcción, equipos de corte, soldaduras y accesorios de pintura.

Posee una respuesta sólida y de respaldo, marcada por la calidad de sus productos para ser usados en las áreas metalúrgica, metalmecánica, minera, construcción, forestal y venta de retail.

Ubicada en el complejo industrial de Quilicura, Christensen Comercial S.A. cuenta con una planta convertidora de bandas de lija para uso industrial y profesional. Adicionalmente al completo equipo de ventas de la oficina central de Santiago, Christensen Comercial S.A. tiene sucursales en Antofagasta, Concepción y Temuco. Además de vendedores en Arica, Iquique, La Serena, Valparaíso y Puerto Montt. Nuestras principales marcas son:

NORTON (SAINT-GOBAIN), CLIPPER, COREWISE, HYUNDAI WELDING, NEXXO, ZENESIS, XING YI, AGP, ATLAS.











Indice



Páginas
3-8
**DISCOS DE CORTE Y
DESBASTE**



Páginas
41-44
**BROCAS, PUNTOS Y
CINCELES**



Páginas
9-16
**LIJAS Y FIBRAS
ABRASIVAS**



Páginas
45-58
SOLDADURAS



Páginas
17-24
**PIEDRAS
ESMERILES**

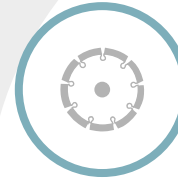

Páginas
59-70
**HERRAMIENTAS
DIAMANTADAS**



Páginas
25-40
**ACCESORIOS
DE PINTURA**



Páginas
71-91
**MÁQUINAS
Y EQUIPOS**

Discos de Corte y Desbaste



Productos indicados para:

- Corte y Desbaste
- Preparación y acabado de superficies
- Remoción de excesos de material
- Capas de óxido
- Terminaciones
- Pre-pintado

NEXXO[®]

NEXXO®

Discos de Corte Fino

PREMIUM

 QUALITY MANAGEMENT SYSTEM CERTIFIED
ISO 9001

Discos de Corte Rápido



Discos de Fibra Removedor



DISCO DE CORTE FINO PREMIUM ACERO INOX.

Propiedades:	Malla Fibra de Vidrio Óxido de Aluminio.
Uso en:	Operación en seco.
Marca:	Nexxo
Empaque:	50 unidades.

PULGADAS	MILÍMETROS	CÓDIGO
4 1/2"	115 x 1,0 x 22,23	21DCCA5000
7"	180 x 1,6 x 22,23	21DCCA5010
4 1/2"	115 x 1,6 x 22,23	21DCCA5015

DISCO DE CORTE RÁPIDO PREMIUM A46S BF42

Propiedades:	Malla Fibra de Vidrio Óxido de Aluminio.
Uso en:	Operación en seco.
Marca:	Nexxo
Empaque:	25 unidades.

FORMATO	CÓDIGO
230 x 2 x 22 mm	21DCCA5024

Espesor de 2 mm que permite un corte más rápido en materiales de alta resistencia, generando un corte más frío. Centro deprimido tipo BF42 entrega mayor resistencia a la torsión y lo hace más flexible. Especialmente recomendado para corte de enmallados de acero, pletinas y hierro fundido. Disco de Corte Rápido para materiales ferrosos y hierro fundido. Grandes secciones, alto rendimiento con baja generación de calor y rebabas.

DISCO DE FIBRA 4 1/2" REMOVEDOR STRIP

Propiedades:	Fabricado con fibras resistentes impregnadas con granos extra-gruesos de carburo de silicio en un soporte de fibra.
Uso en:	Preparación de superficies para soldar y pintar.
Marca:	Nexxo
Empaque:	10 unidades.

FORMATO	CÓDIGO
115 x 22 mm	21DRS246540

Remoción de primer, pintura, óxidos, corrosiones y revestimientos en general. Preparación de superficies para soldar y pintar. No genera daños en la limpieza trabajada, alto poder de remoción y mayor área de contacto. Este disco es adecuado para usar en una variedad de materiales, incluyendo metal, fibra de vidrio y piedra, para mayor flexibilidad cuando se usa una amoladora de ángulo recto.



Discos de Corte AC Carbono

PREMIUM



DISCO DE CORTE AC CARBONO PREMIUM

Propiedades:	Doble malla, fibra de vidrio dureza R
Grano:	Óxido de aluminio 30
Forma:	BF42 centro deprimido, soporta más flexión - Trabajos pesados.
Uso:	Aceros y sus aleaciones, alto cromo.
Marca:	Nexxo Premium - Acero Carbono
Seguridad:	Certificados MPA Hannover (Certificación Alemana de Seguridad), ISO 9001
Empaque:	25 unidades

PULGADAS	MILÍMETROS	CÓDIGO
4 1/2"	115 x 3,0 x 22,23	21DCCA5017
7"	180 x 3,0 x 22,23	21DCCA5022
9"	230 x 3,0 x 22,23	21DCCA5030
14"	355 x 3,0 x 22,23	21DCCA5050

Línea de rendimiento superior, diseñado para trabajo pesado en industria y minería.

Discos de Desbaste AC Carbono

PREMIUM



DISCO DE DESBASTE AC CARBONO PREMIUM

Propiedades:	Doble malla, fibra de vidrio dureza R
Grano:	Óxido de aluminio 30
Forma:	BF42 centro deprimido, soporta más flexión - Trabajos pesados.
Uso:	Aceros y sus aleaciones, alto cromo.
Marca:	Nexxo Premium - Acero Carbono
Seguridad:	Certificados MPA Hannover (Certificación Alemana de Seguridad), ISO 9001
Empaque:	4 1/2" = 25 unidades / 7" = 15 unidades

PULGADAS	MILÍMETROS	CÓDIGO
4 1/2"	115 x 6,0 x 22,23	21DDCA5060
7"	180 x 6,0 x 22,23	21DDCA5080

Línea de rendimiento superior, diseñado para trabajo pesado en industria y minería.





Discos Flap High End Circonio

PREMIUM



DISCO FLAP PREMIUM CIRCONIO

Propiedades:	Grano Circonio de alta calidad, más resistente a la abrasión.
Uso en:	Operación en seco.
Marca:	Nexxo Premium Circonio High End
Empaque:	4 1/2" = 10 unidades / 7" = 5 unidades



CÓDIGO	DIÁMETRO	MILÍMETROS	GRANO
21DFCP4540	4 1/2"	115 x 22	40
21DFCP4560	4 1/2"	115 x 22	60
21DFCP4580	4 1/2"	115 x 22	80
21DFCP7060	7"	180 x 22	60

Discos traslapados de lija para trabajos pesados.
Láminas más largas y compactas además de una mayor cantidad de lijas x disco hacen que este disco logre un rendimiento y eficiencia superior.

Certificación de Fabricación ISO 9001

Certificación de Seguridad MPA Hannover - Alemania

Discos Flap Circonio

EXTRA



DISCO FLAP EXTRA CIRCONIO

Propiedades:	Grano Circonio de alta calidad, más resistente a la abrasión.
Uso en:	Operación en seco.
Marca:	Nexxo Extra Circonio
Empaque:	4 1/2" = 10 unidades / 7" = 5 unidades

CÓDIGO	DIÁMETRO	MILÍMETROS	GRANO
21DFCA6040	4 1/2"	115 x 22	40
21DFCA6060	4 1/2"	115 x 22	60
21DFCA6080	4 1/2"	115 x 22	80
21DFCA60120	4 1/2"	115 x 22	120
21DFCA6140	7"	180 x 22	40
21DFCA6160	7"	180 x 22	60
21DFCA6180	7"	180 x 22	80
21DFCA61120	7"	180 x 22	120



NEXXO®

Discos de Corte Fino

NEXXO®

Retail



CÓDIGO	LÍNEA RETAIL	TIPO	PULGADAS	MILÍMETROS
21DCCA6000	ACERO - ACE RO INOX.	CORTE FINO	4 1/2"	115 x 1,0 x 22,23
21DCCA6010	ACERO - ACERO INOX.	CORTE FINO	7"	180 x 1,6 x 22,23



Discos de Corte
EXTRA

Discos de Desbaste
EXTRA



CÓDIGO	LÍNEA	TIPO	PULGADAS	MILÍMETROS	USO
21DCCA6015	STANDARD	CORTE	4 1/2"	115 x 2,5 x 22	Acero
21DCCA6020	STANDARD	CORTE	7"	180 x 2,5 x 22	Acero
21DCCA6030	STANDARD	CORTE	9"	230 x 3,0 x 22	Acero
21DCCA6050	STANDARD	CORTE	14"	350 x 3,0 x 22	Acero

CÓDIGO	LÍNEA	TIPO	PULGADAS	MILÍMETROS	USO
21DDCA6060	STANDARD	DESBASTE	4 1/2"	115 x 6,0 x 22	Acero
21DDCA6080	STANDARD	DESBASTE	7"	180 x 6,0 x 22	Acero
21DDCA6090	STANDARD	DESBASTE	9"	230 x 6,0 x 22	Acero



Lijas y Fibras Abrasivas



Productos indicados para:

- Desbaste
- Preparación y acabado de superficies
- Remoción de excesos de material
- Capas de óxido
- Terminaciones
- Pre-pintado

NORTON

SAINT-GOBAIN

NORTON

SAINT-GOBAIN

Lija Madera Masilla



Lija Pintura Lacas



A 257 LIJA MADERA

Propiedades:	Respaldo papel grano Óxido de Aluminio
Uso en:	Operación en seco
Marca:	Norton
Formatos:	9" x 11"
Empaque:	50 unidades

GRANO	CÓDIGO	GRANO	CÓDIGO
36	41A257036PN	100	41A257100PN
40	41A257040PN	120	41A257120PN
50	41A257050PN	150	41A257150PN
60	41A257060PN	180	41A257180PN
80	41A257080PN	220	41A257220PN

Pliero de lija respaldo papel indicado para el lijado de maderas, masillas y uso en general. Estas lijas poseen camada abierta para disminuir el efecto de empastado, en la remoción de capas y terminado de pintura.

A 219 NO - FIL

Propiedades:	Respaldo papel grano Óxido de Aluminio
Uso en:	Operación en seco
Marca:	Norton
Formatos:	9" x 11"
Empaque:	50 unidades

GRANO	CÓDIGO	GRANO	CÓDIGO
80	41A219080PN	240	41A219240PN
100	41A219100PN	280	41A219280PN
120	41A219120PN	320	41A219320PN
150	41A219150PN	360	41A219360PN
180	41A219180PN	400	41A219400PN
220	41A219220PN		

Pliero de lija antiempaste indicado para el lijado de maderas, lacas y barnices. El tratamiento NO-FIL consiste en la aplicación de una capa de recubrimiento especial sobre la lija para reducir el efecto de empastado.



Lija Fierro Terminaciones



K 246 LIJA METAL

Propiedades:	Respaldo tela grano Óxido de Aluminio
Uso en:	Operación en seco
Marca:	Norton
Formatos:	9" x 11"
Empaque:	50 unidades

GRANO	CÓDIGO	GRANO	CÓDIGO
36	41K246036PN	150	41K246150PN
40	41K246040PN	180	41K246180PN
50	41K246050PN	220	41K246220PN
60	41K246060PN	240	41K246240PN
80	41K246080PN	280	41K246280PN
100	41K246100PN	320	41K246320PN
120	41K246120PN		

Pliego de lija respaldo de tela indicado para superficies metálicas. Operaciones de desbaste y terminado.

Lija Al Agua Masillas



T 223 LIJA AL AGUA

Propiedades:	Respaldo papel grano Óxido de Aluminio
Uso en:	Operación en húmedo
Marca:	Norton
Formatos:	9" x 11"
Empaque:	50 unidades

GRANO	CÓDIGO	GRANO	CÓDIGO
80	41T223080PN	280	41T223280PN
100	41T223100PN	320	41T223320PN
120	41T223120PN	360	41T223360PN
150	41T223150PN	400	41T223400PN
180	41T223180PN	500	41T223500PN
220	41T223220PN	600	41T223600PN

Está constituida por un exclusivo sistema de resinas y un papel altamente impermeable, que junto con granos abrasivos de carburo de silicio, con alto poder de corte, hacen de la lija T-223 un producto con excelente relación costo-beneficio en las operaciones de lijado en húmedo.



Rollos de Lija Uso Industrial



S 411/S 422 PAPEL - TELA

Propiedades:	Respaldo papel-tela grano Carburo de Silicio
Uso en:	Operación en seco
Marca:	Norton
Formatos:	Rollos de 305 mm x 45 mts.
Empaque:	Rollo 45 mts. x 12 pulgadas

S 411

S 422

GRANO	CÓDIGO	GRANO	CÓDIGO
20	48S4116305N	50	48S422C305N
24	48S4117305N	60	48S422E305N
36	48S4119305N	80	48S422G305N
		100	48S422I305N
		120	48S422J305N

Lija respaldo combinación papel/tela indicada para el lijado de pisos y parquet.

H 178 PAPEL

Propiedades:	Respaldo papel grano Óxido de Aluminio
Uso en:	Operación en seco
Marca:	Norton
Formatos:	Bandas y rollos (ancho máx. 1.35 mts.)
Empaque:	A PEDIDO

GRANO	CÓDIGO	GRANO	CÓDIGO
40	49PAA00660	120	49PAJ00660
50	49PAC00660	150	49PAK00660
60	49PAE00660	180	49PAL00660
80	49PAG00660	220	48PAM00660
100	49PAI00660		

Lija respaldo papel pesado indicado para el lijado de maderas y confección de bandas.

R 218 TELA

Propiedades:	Respaldo tela grano Óxido de Aluminio, camada abierta, adhesivo resina/resina.
Uso en:	Operación en seco
Marca:	Norton
Formatos:	Bandas y rollos (ancho máx. 1.35 mts.)
Empaque:	A PEDIDO

GRANO	CÓDIGO	GRANO	CÓDIGO
36	48BKY719660	100	48BKY71I660
40	48BKY71A660	120	48BKY71J660
50	48BKY71C660	150	48BKY71K660
60	48BKY71E660	180	48BKY71L660
80	48BKY71G660		

Lija respaldo tela fuerte, indicada para una gran variedad de aplicaciones con excelentes resultados.



Rollos de Lija Uso Industrial



TELA GRAFITADA

Propiedades:	Respaldo tela grano Grafito
Uso en:	Operación en seco
Marca:	Norton
Formatos:	Rollos ancho máx. 940 mm

CÓDIGO

48TGHDUJUMN

Uso en lijadoras de bandas. Refrigera la operación de lijado.

Rollos de Lija Uso General



G - 125 PAPEL - USO GENERAL

Propiedades:	Respaldo papel grano Óxido de Aluminio
Uso en:	Operación en seco
Marca:	Norton
Formatos:	Rollos de 610 mm x 45 mts.
Empaque:	Rollo de 45 mts. x 24 pulgadas

GRANO	CÓDIGO	GRANO	CÓDIGO
36	48G1259QFRN	100	48G125IQFRN
40	48G125AQFRN	120	48G125JQFRN
50	48G125CQFRN	150	48G125KQFRN
60	48G125EQFRN	180	48G125LQFRN
80	48G125GQFRN	220	48G125MQFRN

Lija de respaldo papel indicada para el lijado de maderas y masillas.



Bandas de Lija Uso Profesional



BANDAS ESTÁNDAR

Propiedades:	Respaldo tela poliéster grano Óxido de Aluminio Adhesivo resina/resina
Uso en:	Operación en seco
Marca:	Norton
Medidas:	3" x 18" - 3" x 21" - 3" x 24" - 4" x 24"

	3" x 18"	3" x 21"	3" x 24"	4" x 24"
GRANO	CÓDIGO	CÓDIGO	CÓDIGO	CÓDIGO
36	49BK927045	49BK9270533	49BK9270610	49BK9360610
40	49BKA27045	49BKA270533	49BKA270610	49BKA360610
50	49BKC27045	49BKC270533	49BKC270610	49BKC360610
60	49BKE27045	49BKE270533	49BKE270610	49BKE360610
80	49BKG27045	49BKG270533	49BKG270610	49BKG360610
100	49BKI27045	49BKI270533	49BKI270610	49BKI360610
120	49BKJ27045	49BKJ270533	49BKJ270610	49BKJ360610
150	49BKK27045	49BKK270533	49BKK270610	49BKK360610
180	49BKL27045	49BKL270533	49BKL270610	49BKL360610

Banda de lija respaldo tela algodón, indicada para el lijado en máquinas lijadoras manuales.

Bandas de Lija a Medida



BANDAS A MEDIDA

Propiedades:	Respaldo papel, poliéster. Grano Óxido de Aluminio y Carburo de Silicio. Adhesivo resina / resina.
Uso en:	Operación en seco y húmeda
Marca:	Norton
Formatos:	Todo tipo de medidas con un ancho máximo de 1,35 mts.

¿ Cómo solicitar una banda de lija a medida ?

FORMA DE SOLICITAR:

- 1.- Medida de la banda en mm (ancho x largo)
- 2.- Tipo de lija y grano requerido.

EJEMPLO:

- 1.- Banda de lija de 1.170 x 2.620 mm (ancho x largo)
- 2.- Lija R-218 grano 120

NORTON

SAINT-GOBAIN

Discos Respaldo Fibra

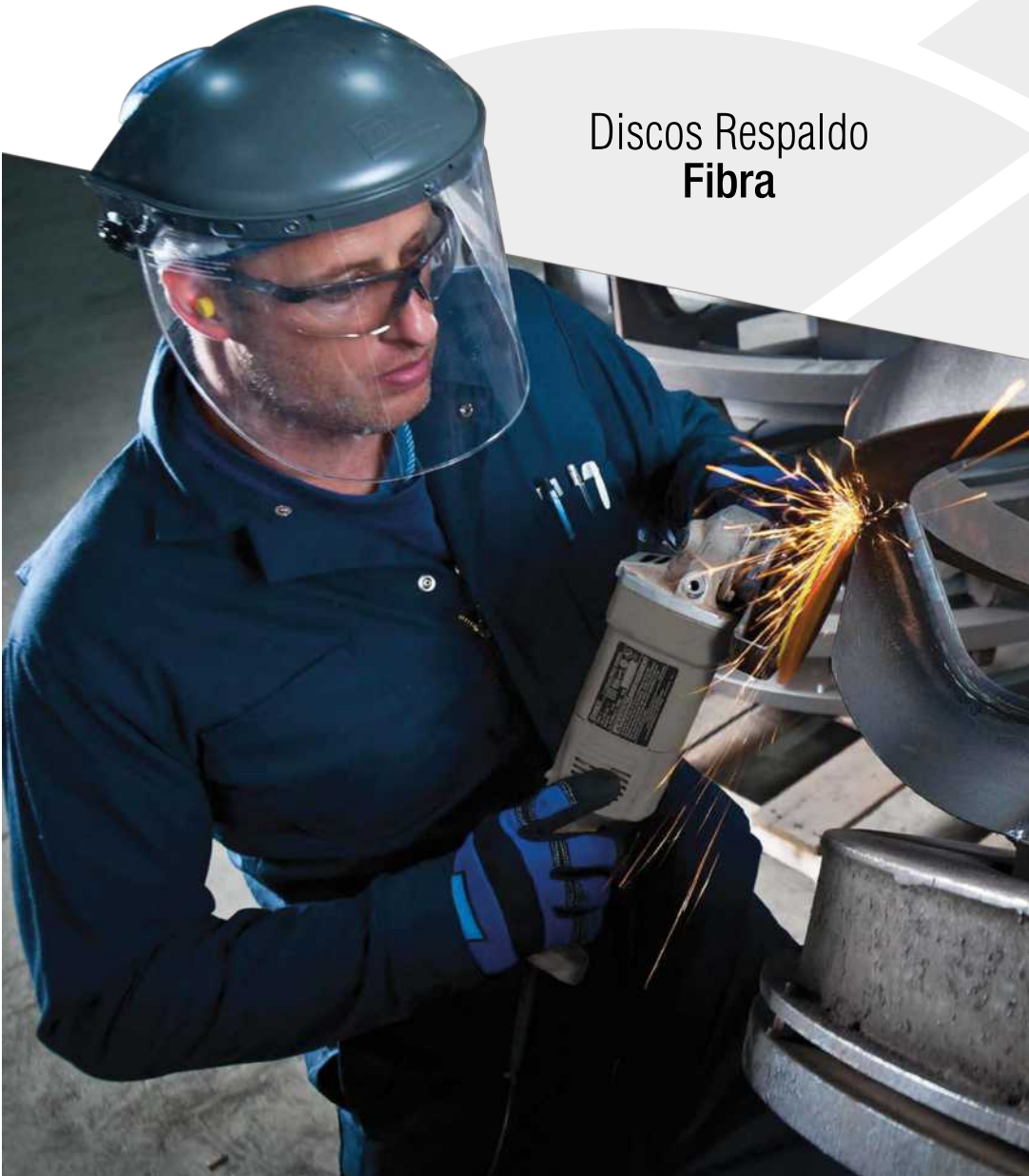

DISCOS DE LIJA RESP. FIBRA F 224 / F 227

Propiedades:	Respaldo fibra grano Óxido de Aluminio
Uso en:	Operación en seco.
Marca	Norton
Formatos	4 1/2" y 7"

F 224 / F227 (4 1/2")		F 224 / F227 (7")	
GRANO	CÓDIGO	GRANO	CÓDIGO
16	42F2245805N	16	42F2245D05N
24	42F2247805N	24	42F2247D05N
36	42F2249805N	36	42F2249D05N
50	42F227C805N	50	42F227CD05N
60	42F227E805N	60	42F227ED05N
80	42F227G805N	80	42F227GD05N
100	42F227I805N	100	42F227ID05N
120	42F227J805N	120	42F227JD05N

Disco de fibra indicado para el desbaste / pulido de aceros y metales en general.

NORTON

SAINT-GOBAIN

Fibras Abrasivas

Línea de fibras abrasivas y espumas NORTON
Para el lijado y acabado de maderas y metales.



ESPUMAS ABRASIVAS BS

Propiedades:	Cuerpo de esponja grano Óxido de Aluminio
Uso en:	Operación en seco
Marca:	Norton
Formatos:	130 mm x 240 mm
Empaque:	80 y 100 unidades

ESPECIFICACIÓN	CÓDIGO	GRANO
ESPUMA N° 1	43DEA65263N	120 - 180
ESPUMA N° 2	43DEA65264N	320 - 400
ESPUMA N° 3	43DEA65265N	500 - 600
ESPUMA N° 4	43DEA65266N	800 - 1000
ESPUMA N° 5	43DEA65267N	1200 - 1500

Pliegos de espumas abrasivas para el lijado de superficies de difícil acceso y molduras. Gran flexibilidad y óptimo acabado con bajo nivel de rayas.
Cinco tipos de esponjas dependiendo del tamaño del grano para diferentes acabados superficiales.



SURFACE STRIP

Propiedades:	Disco de fibra grano Carburo de Silicio
Uso en:	Operación en seco
Marca:	Norton
Formatos:	6" x 1/2"

DIMENSIONES	CÓDIGO
6" x 1/2"	43DSS08136N

Disco de fibra impregnado con granos abrasivos usados para la limpieza y preparación de superficies en variados materiales, especialmente acero inoxidable, sin causar alteraciones en la geometría original de la pieza.
Gran rapidez de trabajo, extrema durabilidad y resistencia.



PLIEGOS BEAR-TEX

Propiedades:	Cuerpo de esponja grano Óxido de Aluminio
Uso en:	Operación en seco y húmedo
Marca:	Norton
Formato pliegos:	130 mm x 240 mm

ESPECIFICACIÓN	CÓDIGO	GRANO
PLIEGO COLOR MARRÓN	43DPF747VF	GRUESO

Indicados para variadas operaciones manuales, desde pulido no abrasivo hasta limpieza pesada. Bear-Tex es una cobertura de fibras de nylon impregnada con granos abrasivos y unidos con resina sintética. Su construcción tridimensional confiere flexibilidad total, elimina totalmente el empastado y permite refrigeración con agua. Gran durabilidad, alto rendimiento y alcance a lugares de difícil acceso.

Piedras Esmeriles



Productos indicados para:

- Pulido
- Desbaste
- Afilado
- Remoción de excesos de material
- Afilado en acero y materiales ferrosos
- Herramientas de corte como brocas, bits, fresas, etc.



SAINT-GOBAIN

NORTON

SAINT-GOBAIN

Piedras Esmeriles

Óxido de Aluminio Marrón

Línea de piedras esmeriles NORTON para el afilado y pulido de los más variados materiales.



TIPO A	A 24 R	A 36 Q	A 46 O	A 60 N
6" x 3/4" x 1 1/4"	43100A7B4RN	43100A9B4QN	43100ABB40N	43100AEB4NN
6" x 1" x 1 1/4"	43100A7B6RN	43100A9B6QN	43100ABB60N	43100AEB6NN
7" x 3/4" x 1 1/4"	43100A7C4RN	43100A9C4QN	43100ABC40N	43100AEC4NN
7" x 1" x 1 1/4"	43100A7C6RN	43100A9C6QN	43100ABC60N	43100AEC6NN
8" x 3/4" x 1 1/4"	-	43100A9F4QN	43100ABF40N	43100AEF4NN
8" x 1" x 1 1/4"	43100A7F6RN	43100A9F6QN	43100ABF60N	43100AEF6NN
10" x 1" x 1 1/2"	43100A7I6RN	43100A9I6QN	43100ABI60N	43100AEI6NN
10" x 1 1/4" x 1 1/2"	-	-	43100ABI70N	43100AEI7NN
12" x 2" x 1 1/2"	43100A7J9RN	43100A9J9QN	-	-

FORMA RECTA - ART (TIPO 1A)

Propiedades:	Grano Óxido de Aluminio marrón liga vitrificada.
Uso en:	Operación en seco y húmedo.
Marca:	Norton
Formatos:	Forma 1 - Recta
Color:	Marrón

Piedras fabricadas con óxido de aluminio marrón. Indicadas para operaciones de desbaste, remoción de rebabas, afilados en acero y materiales ferrosos. Alto rendimiento y durabilidad.



SAINT-GOBAIN

Piedras Esmeriles

Óxido de Aluminio Marrón

Línea de piedras esmeriles NORTON para el afilado y pulido de los más variados materiales.

FORMA ACHAFLANADA - CRT (TIPO 1)

Propiedades:	Grano Óxido de Aluminio marrón liga vitrificada.
Uso en:	Operación en seco y húmedo.
Marca:	Norton
Formatos:	Forma 1 C- Biselada
Color:	Marrón

DIMENSIONES	CÓDIGO
TIPO A	AS 46 M
8" x 3/8" x 1 1/4"	43D00ABF2MN
8" x 1/2" x 1 1/4"	43D00ABF3MN
10" x 3/8" x 1 1/2"	43D00ABI2MN
10" x 1/2" x 1 1/4"	43D00ABI3MN

Piedras en cara C, fabricadas con óxido de aluminio grano 46 para altas remociones.

Piedra indicada para el afilado de sierras de acero para cortes de madera.



NORTON

SAINT-GOBAIN

Piedras Esmeriles

Carburo de Silicio Verde

Piedras fabricadas con carburo de silicio verde, indicadas para afilar herramientas de metal duro (Widia). Rápida acción de desbaste, baja generación de calor y excelente mantenimiento de perfil. Indicadas para operaciones de desbaste, remoción de rebabas, afilados en acero y materiales ferrosos. Alto rendimiento y durabilidad.



FORMA RECTA ART (TIPO 1A)

Propiedades:	Grano Carburo de Silicio liga vitrificada.
Uso en:	Operación en seco y húmedo.
Marca:	Norton
Formatos:	Forma 1A - Recta
Color:	Verde

TIPO A	39C60	39C80	39C100	39C120
6" x 3/4" x 1 1/4"	43139CEB4KN	43139CGB4KN	43139CIB4KN	43139CJB4KN
6" x 1" x 1 1/4"	43139CEB6KN	43139CGB6KN	43139CIB6KN	43139CJB6KN
8" x 3/4" x 1 1/4"	43139CEF4KN	43139CGF4KN	43139CIF4KN	43139CJF4KN
8" x 1" x 1 1/4"	43139CEF6KN	43139CGF6KN	43139CIF6KN	43139CJF6KN
10" x 1" x 1 1/2"	43139CEI6KN	43139CGI6KN	43139CII6KN	43139CJI6KN

COPA RECTA - ACR (TIPO 6)

Propiedades:	Grano Carburo de Silicio liga vitrificada.
Uso en:	Operación en seco y húmedo.
Marca:	Norton
Formatos:	Forma 6 - Copa Recta
Color:	Verde

DIMENSIONES	CÓDIGO
5" x 2 1/2" x 1 1/4"	43539CB9AKN
6" x 3" x 1 1/4"	43539CDBBK

Piedras fabricadas con grano óxido de aluminio blanco, indicadas para operaciones en aceros y sus aleaciones. Desarrolladas para el afilado de herramientas de corte, como brocas, bits, fresas, etc.



Piedras Esmeriles

Óxido de Aluminio Blanco



FORMA RECTA ART (TIPO 1A) BLANCA

Propiedades:	Grano Óxido de Aluminio blanco liga vitrificada.
Uso en:	Operación en seco y húmedo.
Marca:	Norton
Formatos:	Forma 1 - Recta
Color:	Blanco

FORMA RECTA - ACR (TIPO 6)

Propiedades:	Grano Óxido de Aluminio blanco liga vitrificada.
Uso en:	Operación en seco y húmedo.
Marca:	Norton
Formatos:	Forma 6 - Copa Recta
Color:	Blanco

COPA CÓNICA - ACC (TIPO 11)

Propiedades:	Grano Óxido de Aluminio blanco liga vitrificada.
Uso en:	Operación en seco y húmedo.
Marca:	Norton
Formatos:	Forma 11 - Copa Cónica
Color:	Blanco

DIMENSIONES	CÓDIGO	DIMENSIONES	CÓDIGO
	TIPO 38A 46K		TIPO 38A 60K
6" x 1" x 1 1/4"	43138ABB6KN	6" x 1" x 1 1/4"	43138AEB6KN
8" x 1" x 1 1/4"	43138ABF6KN	8" x 1" x 1 1/4"	43138AEF6KN

DIMENSIONES	ESPECIFIC.	CÓDIGO
5" x 2" x 1 1/4"	38 A 46K	43538AB99KN
4" x 2" x 1 1/4"	38 A 60K	43538AE89KN
6" x 3" x 1 1/4"	38 A 46 IVS	43538ABBIN

DIMENSIONES	ESPECIFIC.	CÓDIGO
5" x 2" x 1 1/4"	38 A 46K	43638AB99KN
6" x 2" x 1 1/4"	38 A 46I	43638ABB9IN

NORTON

SAINT-GOBAIN

Piedras Esmeriles

Óxido de Aluminio Blanco
Óxido de Aluminio Cerámico

PIEDRA ANILLO - AAN (TIPO 2)

Propiedades:	Grano Óxido de Aluminio cerámico liga vitrificada. Grano Óxido de Aluminio blanco liga vitrificada.
Aplicación:	Afilado de cuchillos, cepilladores y chipiadores.
Uso en:	Operación en seco y húmedo
Marca:	Norton
Formatos:	Forma 2- Anillo
Color:	Celeste /Blanco



TIPO 38A		
DIMENSIONES	ESPECIFICACIONES	CÓDIGO
200 x 90 x 160 mm	38A 46J	43238ABEVJN
250 x 100 x 200 mm	38A 46J	43238ABEJN
250 x 100 x 200 mm	38A 46K	43238ABEIKN

TIPO SG		
DIMENSIONES	ESPECIFICACIONES	CÓDIGO
200 x 90 x 160 mm	3SG-54JVS	4313SGABIJN
250 x 100 x 200 mm	3SG-54JVS	4313SGAEIJN



Piedras Esmeriles

Óxido de Aluminio Blanco
Óxido de Aluminio Cerámico



BARRAS DRESADORAS

Propiedades:	Grano Óxido de Aluminio blanco liga vitrificada.
Uso en:	Operación en seco y húmedo
Marca:	Norton
Formatos:	Rectangular
Color:	Blanco

DIMENSIONES	ESPECIFICACIONES	CÓDIGO
3/8" x 3/4" x 4"	38A 60K	4733625980
1/2" x 3/4" x 4"	38A 60L	4733610415
3/4" x 3/4" x 4"	38A 80L	4733610440
1/2" x 1/2" x 4"	38A 150H	4310022781N
3/4" x 3/4" x 4"	38A 80L	4763626563
3/4" x 3/4" x 4"	38A 150I	4733610368

Piedras fabricadas con grano óxido aluminio blanco, indicadas para operaciones en aceros y sus aleaciones. Desarrolladas para el afilado, rectificando y asentado de cuchillos planos.

FORMA RECTA ART (TIPO 1A)

Propiedades:	Grano Óxido de Aluminio cerámico liga vitrificada.
Uso en:	Operación en seco y húmedo.
Marca:	Norton
Formatos:	Forma 1 - Recta
Color:	Celeste

DIMENSIONES	CÓDIGO	DIMENSIONES	CÓDIGO
TIPO SG	1SG 60KVS	TIPO SG	1SG 100KVS
225 x 5 x 31.75 mm	4313SGEDCKN	225 x 5 x 31.75 mm	4313SGIDCKN
225 x 5 x 60 mm	4313SGEGCKN	225 x 5 x 60 mm	4313SGEG8KN

Piedras fabricadas con grano óxido de aluminio cerámico, indicadas para operaciones de alto rendimiento en aceros y sus aleaciones. Desarrolladas para el perfilado de cuchillos.



Piedras Esmeriles

Línea piedras de afilado manual

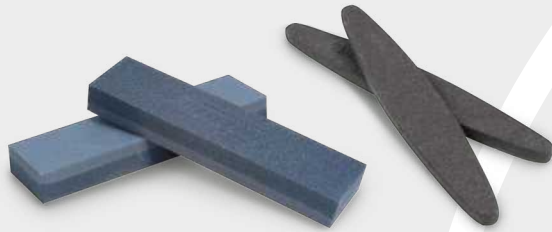

PIEDRAS DE AFILADO MANUAL (JB-JT)

Propiedades:	Grano Carburo de Silicio liga vitrificada (JB) Grano Óxido de Aluminio liga vitrificada (JT)
Uso en:	Operación en seco y húmedo.
Marca:	Norton
Formatos:	Rectangular (JB) - Tipo Canoa (JT)
Colores:	Rectangular: Gris, - Canoa: Marrón



PIEDRAS PARA AFILADO MANUAL (JB-74)

Propiedades:	Grano Carburo de Silicio liga vitrificada
Uso en:	Operación húmeda.
Marca:	Norton U.S.A.
Formatos:	Cilindro JB-74
Colores:	Gris oscuro



PIEDRAS PARA AFILADO MANUAL (BT-91)

Propiedades:	Grano Carburo de Silicio liga vitrificada.
Uso en:	Operación húmeda.
Marca:	Norton U.S.A.
Formatos:	Rectangular
Colores:	Gris Oscuro

FORMATO JB (RECTANGULAR)

DIMENSIONES	ESPECIFICACIONES	CÓDIGO
6" x 2" x 1"	JB-6	46EJB60F96N
8" x 2" x 1"	JB-8	46EJB80F96N
6" x 2" x 1"	IB-6	40IB449335
6" x 2" x 1"	IB-8	40IB449345

Fabricadas con carburo de silicio, poseen una camada con grano grueso para desbaste y otra camada con grano fino para acabados. Indicadas para afilar cuchillos domésticos, cuchillos industriales, formones y herramientas de corte en general.

DIMENSIONES	ESPECIFICACIONES	CÓDIGO
4" x 1 1/2"	JB - 74	40IB449930

Formato JB-74 (redonda) para el afilado y asentado de cuchillos y herramientas de corte en general. Poseen una camada con grano grueso de un lado para operaciones de desbaste y otra camada de grano fino por el otro lado para el acabado.

DIMENSIONES	ESPECIFICACIONES	CÓDIGO
9" x 1" x 1"	BT-91	46BT37C6H6N

Barras de alta durabilidad, indicadas para recuperar y limpiar el empastamiento de la cara de trabajo en piedras que requieren una gran precisión de perfil.

Accesorios de Pintura



Productos indicados para:

- Preparación de superficies
- Pintado
- Uso Industrial y Doméstico

 **ATLAS**
BROCHAS - RODILLOS - ACCESORIOS



Línea Brochas



BROCHA MULTIUSO 395	
Propiedades:	Manufacturadas bajo sistema monobloque, con resina epóxica - No botan pelos.
Uso en:	Todo tipo de pinturas.
Marca:	Atlas
Superficies:	Todas
Empaque:	12 unidades

FORMATOS	CÓDIGO
1/2" x 6 mm	12AT396105
3/4" x 6 mm	12AT396234
1" x 8 mm	12AT396310
1 1/2" x 8 mm	12AT396415
2" x 8 mm	12AT396520
2 1/2" x 10 mm	12AT396625
3" x 10 mm	12AT396730
4" x 12 mm	12AT396940

Brochas multiuso mango de resina. Cerdas grises naturales y seleccionadas. Resistentes a todos los solventes y indicadas para todos los tipos de pinturas.



BROCHA SINTÉTICA ATLAS 315	
Propiedades:	Manufacturadas bajo sistema monobloque, con resina epóxica - No botan pelos.
Uso en:	Especial para barnices / Toda pintura.
Marca:	Atlas
Superficies:	Todas
Empaque:	12 unidades

FORMATOS	CÓDIGO
1" x 8 mm	12AT315310
1 1/2" x 8 mm	12AT315415
2" x 8 mm	12AT315520
2 1/2" x 10 mm	12AT315625
3" x 10 mm	12AT315730
4" x 12 mm	12AT315910

Brocha sintética con puntas de estrella. La Brocha 315 es una brocha especial para terminaciones, posee una cerda larga con puntas suaves, que no se abren en las esquinas y ángulos, carga la cantidad justa de pintura y entrega un acabado sin igual.

Pluma Tek

CERDAS CON PUNTAS DE ESTRELLA



ATLAS

Línea Rodillos de Lana

Rodillo Poliéster



100% LANA CORDERO



RODILLO CHIPORRO NATURAL ECOLÓGICO

Propiedades:	Termofusionado, lana tejida (ecológico) Pelo 25 mm, mango reutilizable.
Uso en:	Todas, especialmente en base agua.
Marca:	Atlas
Superficies:	Semi rugosas - rugosas
Empaque:	24 unidades

FORMATO	CÓDIGO
18 cms. x 25 mm	12AT3218SR

Rodillo Chiporro Natural Ecológico (18 cms.) termofusionado de fibras largas (25mm) y de alta densidad, lana tejida, sin cuero animal, lana tratada para más retención de pintura.

RODILLO ANTIGOTA C/MANGO

Propiedades:	Rodillo lana sintética, fibras de alta densidad. Manufactura con sistema de termofusión.
Uso en:	Todas, especialmente en base agua e imprimantes.
Marca:	Atlas
Superficies:	Lisas
Empaque:	12 unidades

FORMATO	CÓDIGO
9 cms.	12AT321009
15 cms.	12AT321015
18 cms.	12AT321018

Rodillo de poliamida, material antigota, que solo entrega pintura al momento de entrar en fricción con la superficie. Evita las manchas de pinturas dejadas al pintar cielos o superficies en altura. Especial para pintar cielos.

REPUESTO RODILLO ANTIGOTA

Propiedades:	Rodillo repuesto de 23 cms. - Poliamida 10 mm.
Uso en:	Superficies lisas, no gotea.
Marca:	Atlas
Superficies:	Lisas y extra lisas
Empaque:	12 unidades

FORMATO	CÓDIGO
23 cms.	12AT321100

Rodillo de repuesto de 23 cms. Indicados para superficies lisas y extra lisas. Ideal para todo tipo de pintura, fabricado con polyamida un material que retiene la pintura y la entrega al estar en fricción con la superficie.

RODILLO DE POLIÉSTER DE 5-9-15 CMS.

Propiedades:	Rodillo de esponja poliéster.
Uso en:	Todo tipo de pinturas.
Marca:	Atlas
Superficies:	Lisas
Empaque:	5 cms.:48 u / 9 cms.:36 u / 15 cms.: 24 u

FORMATOS	CÓDIGO
5 cms.	12AT40605P
9 cms.	12AT40609P
15 cms.	12AT40615P

Producto de alta durabilidad, resistente a los solventes utilizados en pinturas. Indicado todos tipos de pinturas, en especial las de base agua. Excelentes resultados con pinturas al aceite en superficies lisas.



Accesorio para Rodillos

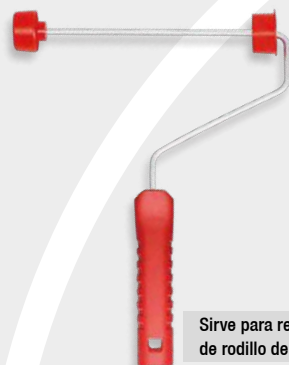

Sirve para repuesto de rodillo de 23 cms.



Accesorios para Aplicación de Epóxicos



MINI RODILLO RESIMAX 5-9-15 CMS.

Propiedades:	Lana sintética de alta calidad.
Uso en:	Pinturas base solventes, resinas, barnices.
Marca:	Atlas
Superficies:	Lisas y semirugosas.
Empaque:	24 unidades

FORMATOS	CÓDIGO
5 cms.	12AT33955A
9 cms.	12AT33909A
15 cms.	12AT33915A

Rodillo máxima calidad lana sintética, resistente a solventes, especialmente recomendado para aplicaciones en BARNICES y pinturas EPOXICAS, no bota pelos ni produce burbujas. Fabricado con sistema TERMOFUSION.

MANGO INTERCAMBIABLE

Propiedades:	Conectable a línea de extensiones ATLAS.
Uso en:	Reemplazo de mango
Marca:	Atlas
Superficies:	-
Empaque:	12 unidades

FORMATO	CÓDIGO
23 cms.	12AT320230

Mango intercambiable tipo europeo para rodillos de 23 cms. Alambre con protección anti-corrosiva y puño de plástico sólido extra resistente.

MANGO TIPO JAULA 23 CMS.

Propiedades:	Acero carbono reforzado, 4 puntos de presión, mango ergonómico.
Uso en:	Rodillos epóxicos, otras aplicaciones duras.
Marca:	Atlas
Superficies:	Pisos, muros.
Empaque:	1 unidad

FORMATO	CÓDIGO
23 cms.	12AT32023J

Mango tipo jaula de Acero Carbono, este mango contiene un cuerpo exterior reforzado, de 4 guías, estas al estar en contacto con el tubo del rodillo hace presión constante hacia afuera, reforzando la firmeza del rodillo al mango.

REPUESTO RODILLO EPÓXICO 23 CMS.

Propiedades:	Repuesto 23 cms. Lana sintética de 5 mm. Tejido ultra denso.
Uso en:	Aplicación de pintura epóxica, barnices.
Marca:	Atlas
Superficies:	Pisos, revestimientos, superficies lisas.
Empaque:	12 unidades

FORMATO	CÓDIGO
23 cms.	12AT3395AE

Lana sintética sistema wash, tejido ultra compuesto que evita el desprendimiento de fibras. Este rodillo no necesita ser quemado para aplicar, es un rodillo muy resistente, especialmente diseñado para aplicación de pinturas en pisos, disponibles también en tamaños menores (5 cms., 9 cms., 15 cms.) con mango integrado (ver página 25).



Accesorios complementarios Para Pintura



MEZCLADOR DE PINTURA PARA TALADRO

Propiedades:	Ideal para mezclar pinturas, compuestos y resinas.
Uso en:	Mezclador de pinturas.
Marca:	Atlas
Superficies:	-
Empaque:	6 unidades

FORMATOS	CÓDIGO
Para 3,6 litros	12ATP36LMP
Para 18 litros	12ATP18LMP

Mezcladores de pintura, material de acero para taladros y herramientas de alta rotación, de manera fácil se pone en la toma de los taladros y se aplica directamente en el galón o tineta.



TACO PORTA LIJA DE GOMA

Propiedades:	Soporte manual para lijas.
Uso en:	Automotriz, construcción y en madera.
Marca:	Atlas
Superficies:	Lisas
Empaque:	6 unidades

FORMATO	CÓDIGO
70 mm x 130 mm	12AT1001TP

Para ser utilizado con mitad de un pliego de lija.
Para uso automotriz, construcción, muebles y trabajos murales en general.



Accesorios complementarios Para Pintura



CUBETA CUELGA ESCALA 10 LTS.

Propiedades:	Plástico reciclado ultra resistente cap. 10 lts.
Uso en:	Mezclas de concreto, pintura, etc.
Marca:	Atlas
Superficies:	-
Empaque:	6 unidades/Bolsa

FORMATO	CÓDIGO
Capacidad 10 litros	12AT610P1C

Cubeta con gancho metálico para colgar en escalas. Material ABS plástico de alta resistencia. En su interior posee área de rodaje para el rodillo, marcador de litros y una muesca para retornar la pintura al galón, 100% compatible con Escurreidor Atlas.



BALDE CONCRETERO 10 LTS.

Propiedades:	Plástico reciclado ultra resistente cap. 10 lts.
Uso en:	Mezclas de concreto, pintura, etc.
Marca:	Atlas
Superficies:	-
Empaque:	6 unidades/Bolsa

FORMATO	CÓDIGO
Capacidad 10 litros	12AT610P1B

Balde de plástico 10 lts., de material reciclado ABS muy resistente. Posee un sacado por debajo que permite un mejor agarre con cargas pesadas.



BANDEJA PLÁSTICA CAPACIDAD 2,7 LTS.

Propiedades:	Plástico ABS de alta duración
Uso en:	Pintura
Marca:	Atlas
Superficies:	-
Empaque:	12 unidades / 60 caja master

FORMATO	CÓDIGO
Capacidad 2,7 litros	12AT15230R

Bandejas plásticas para pintura. Hechas en plástico (polipropileno) sólido, resistente a todos los solventes. Garantiza la correcta distribución de la pintura en los rodillos y mejor acabado al trabajo.



Accesorios complementarios Para Pintura

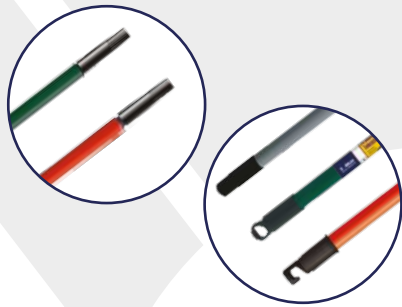
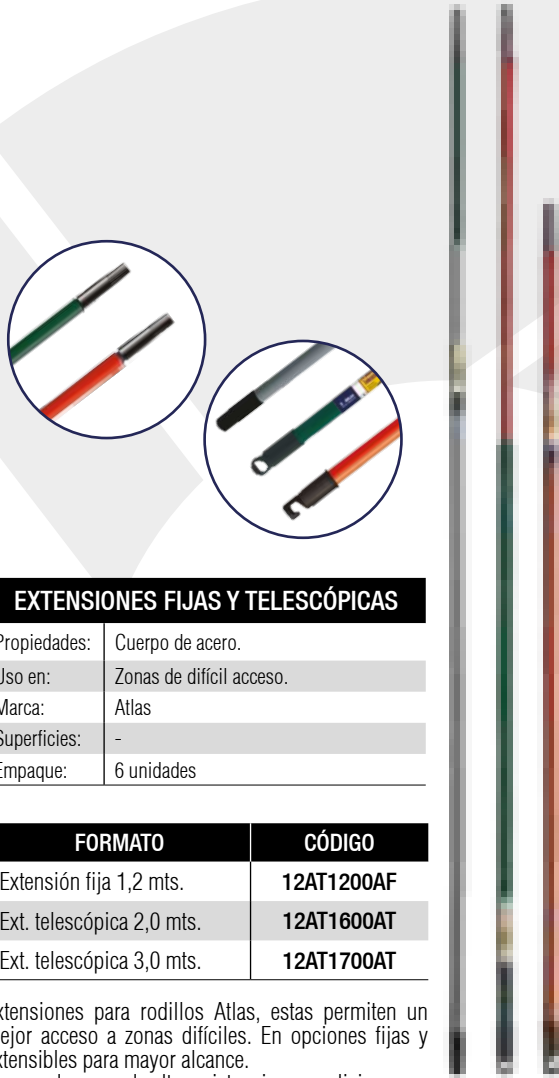

EXTENSIONES FIJAS Y TELESCÓPICAS

Propiedades:	Cuerpo de acero.
Uso en:	Zonas de difícil acceso.
Marca:	Atlas
Superficies:	-
Empaque:	6 unidades

FORMATO	CÓDIGO
Extensión fija 1,2 mts.	12AT1200AF
Ext. telescópica 2,0 mts.	12AT1600AT
Ext. telescópica 3,0 mts.	12AT1700AT

Extensiones para rodillos Atlas, estas permiten un mejor acceso a zonas difíciles. En opciones fijas y extensibles para mayor alcance. Cuerpo de acero de alta resistencia y muy livianos.



ESPÁTULA ACERO INOX. MULTIUSO

Propiedades:	Acero inoxidable reforzado, multiuso, mango ergonómico.
Uso en:	Multifunción
Marca:	Atlas
Superficies:	Muros
Empaque:	1 unidad

FORMATO	CÓDIGO
6 cms.	12AT1951EM

Espátula de acero inoxidable multiuso, posee mas de 5 funciones incluidas, corte redondo para escurrir pintura, borde con filo para remover pintura, saca clavos, espátula, abre tarros. Mango de goma ergonómico.



ESPÁTULA DE ACERO CARBONO

Propiedades:	Resistente a solventes.
Uso en:	Remoción de pinturas
Marca:	Atlas
Superficies:	-
Empaque:	12 unidades

FORMATO	CÓDIGO
4 cms.	12AT17504A
6 cms.	12AT17506A
8 cms.	12AT17508A
10 cms.	12AT17510A
12 cms.	12AT17512A

Espátulas de acero carbono flexible y mango de plástico sólido. Indicadas para la aplicación de masilla y yeso, así como remoción de oxidaciones y pinturas viejas.



Accesorios complementarios Para Pintura



RASPADOR DE PINTURA

Propiedades:	Plástico ABS de alta duración y lámina de metal reforzado.
Uso en:	Remoción de pintura - extruindo yeso.
Marca:	Atlas
Superficies:	-
Empaque:	12 unidades

FORMATO	CÓDIGO
60 mm	12AT275660

Raspador para pintura. Especial para remoción de pinturas, pegamentos y oxidaciones. Cuerpo de polipropileno súper resistentes y láminas de metal reforzado. Sistema doble lámina que garantiza doble durabilidad.

Accesorios Para Aseo Industrial



ESCOBILLON FIBRAS DURAS c/MANGO

Propiedades:	Escobillón con mango de acero fibras duras.
Uso en:	Aseo industrial en seco
Marca:	Atlas
Superficies:	Piso
Empaque:	6 unidades

FORMATO	CÓDIGO
120 cms.	12AT3020AI

Escobillón de excelente resistencia y durabilidad, especial para trabajo de aseo pesado, fibras duras y resistentes. Incluye mango de acero.



BARRE AGUA / SQUEGEE 42 cms. c/MANGO

Propiedades:	Barre agua con doble goma duplo, excelente calidad, grán diametro de aplicación.
Uso en:	Aseo industrial
Marca:	Atlas
Superficies:	Pisos mojados
Empaque:	1 unidad

FORMATO	CÓDIGO
45 x 4 x 11 cms.	12AT2028AI

Squegee de goma 42 cms. de ancho, goma duplo especial para barrido de agua y aplicación de algunos tipos de pintura.

Accesorios de Pintura Retail



Productos indicados para:

- Preparación de superficies
- Pintado
- Uso Industrial y Doméstico

NEXXO[®]
Retail



Accesorios complementarios Para Pintura



RODILLO CHIPORRO MIXTO NEXXO

Propiedades:	Rodillo mixto 60% lana natural cordero 40% lana sintética poliéster.
Uso en:	Ladrillos, Muros con estuco, OCB, Maderas, Terciado fachada exterior.
Marca:	Nexxo
Superficies:	Rugosas
Empaque:	24 unidades

FORMATO

18 cms. x 25 mm

CÓDIGO

12NXRODCHI

Todo tipo de pinturas, para ladrillos, muros con estuco, OCB, maderas, terciado fachada exterior. Manta de tejido pegada bajo sistema termo fusionado.



RODILLO CORTA GOTA NEXXO

Propiedades:	Rodillo acrílico corta gotas, fibras de alta densidad. Manufactura con sistema de termofusión.
Uso en:	Todas, especialmente en base agua
Marca:	Nexxo
Superficies:	Lisas/Semi Rugosas
Empaque:	24 unidades

FORMATO

18 cms. x 10 mm

CÓDIGO

12NXRODGOT

Rodillo de tejido acrílico, material antigota, que solo entrega pintura al momento de entrar en fricción con la superficie. Evita las manchas de pinturas dejadas al pintar cielos o superficies en altura. Especial para pintar cielos.



RODILLO PELO CORTO NEXXO

Propiedades:	Rodillo sintético, resistente a todo tipo de pinturas y solventes.
Uso en:	Todas, especialmente en base agua
Marca:	Nexxo
Superficies:	Lisas
Empaque:	24 unidades

FORMATO

18 cms. x 5 mm

CÓDIGO

12NXRODLAN

Rodillo de tejido sintético especial para superficies lisas. Este rodillo privilegia el sustrato por sobre la terminación, ya que puede pintar casi en cualquier tipo de materiales tales como OCB, zinc, planchas de placa yeso, planchas de poliuretano.

NEXXO[®] Retail

Accesorios complementarios Para Pintura



MINI RODILLOS DE ESPUMA

Propiedades:	Mini rodillos de espuma, para aplicaciones de barnices, esmaltes y latex.
Uso en:	Buena terminación en Puertas, ventanas y zócalos.
Marca:	Nexxo
Superficies:	Lisas
Empaque:	50 unidades

FORMATO	CÓDIGO
5 cms.	12NXROD05P
9 cms.	12NXROD09P
15 cms.	12NXROD15P

Manillar de acero reforzado, para un agarre cómodo y firme.

No son resistentes a Solventes.



RODILLO MICROFIBRA CORTAGOTA

Propiedades:	Rodillo de Microfibra con corta gota para materiales rugosos.
Uso en:	Todas, latex, esmaltes y todo tipo de pintura en general.
Marca:	Nexxo
Superficies:	Semi Rugosas / Rugosas
Empaque:	24 unidades

FORMATO	CÓDIGO
18 cms. x 19 mm	12NXRODFIB

Rodillo de microfibra, excelente retención de pintura y acabado superior, además posee la opción de corta gotas. Entrega un buen acabado con pocas pasadas, no necesita más manos al usar una buena pintura.



BROCHA NEXXO RETAIL

Propiedades:	Manufacturadas bajo sistema monobloque, con resina epóxica - No botan pelos.
Uso en:	Todo tipo de pinturas.
Marca:	Nexxo
Superficies:	Todas
Empaque:	24 / 12 unidades

FORMATOS	CÓDIGO
1" x 8 mm	12NXBGRP10
1 1/2" x 8 mm	12NXBGRP15
2" x 8 mm	12NXBGRP20
2 1/2" x 10 mm	12NXBGRP25
3" x 10 mm	12NXBGRP30
4" x 12 mm	12NXBGRP40

Brochas multiuso mango de resina. Cerdas grises sintéticas con terminación florecida en las puntas para una mejor terminación

NEXXO[®]

Retail

Accesorios complementarios Para Pintura



**PRODUCTO
NUEVO !**



RODILLO DE PÚAS

Propiedades:	Fabricación en polímero de alta densidad, mangos extra resistentes.
Uso en:	Eliminación de burbujas de pintura epóxica.
Marca:	Nexxo
Superficies:	Pisos
Empaque:	1 unidad

FORMATOS	CÓDIGO
23 cms.	12NXRODP23
46 cms.	12ATROL018RM

Rodillo de Púas para eliminar imperfecciones y burbujas en aplicaciones de pintura epóxica, lacas de Poliuretano, revestimiento de pisos.



REGLA DENTADA 60 CMS.

Propiedades:	Acero inox. alta calidad 60 cms. de largo. Altura de dientes: 1 mm y 2 mm.
Uso en:	Nivelación de pintura epóxica.
Marca:	Nexxo
Superficies:	Pisos
Empaque:	1 unidad

FORMATO	CÓDIGO
60 cms.	12NX160R60

Regla dentada para aplicar de manera uniforme la carga de epóxico en el piso o revestimiento industrial. Posee dos medidas 1 mm y 2 mm lo cual permite dar un espesor controlado al momento de la aplicación.



MASKING TAPE NEXXO

Propiedades:	Papel adhesivo
Uso en:	Enmascarado
Marca:	Nexxo
Superficies:	Pared, pisos, techos.
Empaque:	3/4" = 48 u / 1" = 36 u / 1 1/2" y 2" = 24 u

FORMATO	CÓDIGO
3/4" x 40 yds.	12NX2218MT
1" x 40 yds.	12NX2224MT
1 1/2" x 40 yds.	12NX2236MT
2" x 40 yds.	12NX2248MT

Cinta de enmascarar marca Nexxo, un complemento total a los accesorios de pintura Atlas. Excelente relación precio-calidad. Se utiliza para la protección de uniones de pared, muebles y cielos a la hora de pintar.

NEXXO[®] Retail

Accesorios complementarios Para Ferretería



**PRODUCTO
NUEVO !**

AMARRAS PLÁSTICAS DE NYLON B Y N

Resistencia a la tracción ISO 525 15°	12000
Inflabilidad UL-94:	V - 2
Índice de oxígeno:	28
Absorción de agua:	1,20%
Resistencia a rayos UV:	Blanca 1-2 años / Negra 4-5 años
Máx. temperatura res.:	85 °C
Carga mín. de resistencia a la rotura según espesor:	2,5 mm / 18 lbs. - 4,8 mm / 50 lbs.
Empaque:	Bolsas de 100 unidades

Nota: El Nylon posee propiedades higroscópicas, por lo tanto los fríos extremos pueden reducir su resistencia a la rotura.

FORMATO	CÓDIGO
Amarra Cable Blanco 100 x 2.5 mm	12NXAC10025B
Amarra Cable Negro 100 x 2.5 mm	12NXAC10025N
Amarra Cable Blanco 150 x 2.5 mm	12NXAC15025B
Amarra Cable Negro 150 x 2.5 mm	12NXAC15025N
Amarra Cable Blanco 200 x 4.8 mm	12NXAC20048B
Amarra Cable Negro 200 x 4.8 mm	12NXAC20048N
Amarra Cable Blanco 300 x 4.8 mm	12NXAC30048B
Amarra Cable Negro 300 x 4.8 mm	12NXAC30048N
Amarra Cable Blanco 400 x 4.8 mm	12NXAC40048B
Amarra Cable Negro 400 x 4.8 mm	12NXAC40048N
Amarra Cable Blanco 500 x 4.8 mm	12NXAC50048B
Amarra Cable Negro 500 x 4.8 mm	12NXAC50048N

Amarras plásticas fabricadas en Nylon 6/6 no reciclado. Este Nylon de alta resistencia, posee en su composición carbonato, que lo hace resistente a Rayos UV. Nuestras amarras plásticas poseen una resistencia UV grado +4.



NEXXO[®] Retail

Accesorios complementarios Para Ferretería

**PRODUCTO
NUEVO !**



CINTA FIBRA DE VIDRIO JOINT

Propiedades:	Cinta de fibra de vidrio autoadhesiva
Uso en:	Uniones de planchas volcánicas
Marca:	Nexxo
Superficies:	Yeso / Cartón
Empaque:	48 unidades

FORMATO	CÓDIGO
50 mm x 45 mts.	12NX0750X45

Buena adherencia.
Repara sopladuras y grietas.
Absorbe vibraciones.



**PRODUCTO
NUEVO !**



DISCOS DE LIJA RESPALDO VELCRO 5" x 8 PERF.

Propiedades:	Grano Óxido de Aluminio
Uso en:	Madera, eliminación de pintura, barniz, materiales de retape y más.
Marca:	Nexxo
Formato:	125 mm con respiración 8 orificios
Empaque:	Set de 5 unidades

Discos con baja generación de calor y resistentes a la humedad gracias a su doble liga de resina.
Respaldo resistente al deslaminado y al rasgado.
Excelente acabado y terminación.
Capa de distribución granular abierta combinada con capa de estearato de calcio permite que el abrasivo no se sature y extiende la duración del producto.
Lija de gran versatilidad y múltiples aplicaciones.

FORMATO	CÓDIGO
SET (5) DL Velcro 125mm gr.40	21DLVG040CA
SET (5) DL Velcro 125mm gr.60	21DLVG060CA
SET (5) DL Velcro 125mm gr.80	21DLVG080CA
SET (5) DL Velcro 125mm gr.120	21DLVG120CA
SET (5) DL Velcro 125mm gr.180	21DLVG180CA
SET (5) DL Velcro 125mm gr.180	21DLVG220CA
SET (5) DL Velcro 125mm gr.320	21DLVG320CA

NEXXO[®] Retail

Accesorios complementarios Para Ferretería



**PRODUCTO
NUEVO !**



SIERRA CIRCULAR CORTE MADERA 7 1/4"	
Propiedades:	Punta de Carburo Tungsteno
Uso en:	Corte de madera, paneles, pallets, puertas, etc.
Marca:	Nexxo
Formatos:	24 - 40 y 60 Dientes
Velocidad:	80 m/s - 8.200 rpm
Medidas:	185 mm / (7 1/4")
Tamaño de eje:	Anillo de reducción a 3/4:5/8"
Empaque:	Display de 1 Unidad

FORMATO	CÓDIGO
Disco de Sierra 24 Dientes	10TCT18524D
Disco de Sierra 40 Dientes	10TCT18540D
Disco de Sierra 60 Dientes	10TCT18560D

Carburo de tungsteno TCT (Tungsten Carbide Teeth) – acero al carbono templado con ranuras de expansión y dientes de carburo de tungsteno (también llamado widia). Es un material muy duro y con un afilado mucho más duradero que el de otros materiales. Se usan para cortar todo tipo de maderas, plásticos, aluminio, acero, cobre y metales no ferrosos. Actualmente son los más utilizados.



NEXXO[®]

Retail

PRODUCTO
NUEVO !

Accesorios complementarios Para Ferretería



- Se puede cortar fácilmente (con la mano, tijeras o corta cartón).
- Impermeable.
- Adapta su forma a la superficie de pegado.
- Disponible en color plata.
- Excelente adhesión incluso en superficies sucias y con rugosidad.

ESPECIFICACIONES TÉCNICAS (ASTM)

Adhesión al Acero	1,6 Kg/pulgada	D-3330
Resistencia a la Tensión	7,3 Kg/pulgada	D-3759
Elongación al rompimiento	12%	D-3759
Espesor	0,15 mm	D-3652
Resistencia a T°C	65 °C	D-3652

CÓDIGO	DESCRIPCIÓN	EMPAQUE	PESO/CAJA
12NXDT48X10M	Cinta para Ductos 48 mm x 10 mts.	48 unidades	47,00 Kg
12NXDT48X20	Cinta para Ductos 48 mm x 20 mts.	36 unidades	35,00 Kg
12NXDT48X30	Cinta para Ductos 48 mm x 30 mts.	24 unidades	6,00 Kg

Cinta de tela recubierta con un film de polietileno gris y adhesivo de caucho sintético. Especial como cinta multipropósito para sostener y sellar diversas materialidades. Se recomienda para reparación temporal y aislamiento. En alfombras para proteger y prevenir tropiezos. Sellado de cables en ferias y stand publicitarios. Se usa identificación y rotulación. Usos generales en aplicaciones del hogar.



Brocas



Productos indicados para:

- Acero
- Metal
- Aleaciones
- Concreto
- Hormigón
- Cerámica
- Azulejos
- Vidrio

NEXXO[®]



Brocas HSS Serie Profesional

METAL / ACERO / ALEACIONES

BROCAS HSS PROFESIONAL / ACERO

Tipo:	HSS - Profesional
Uso:	Metal / Acero / Aleaciones - Sin percusión.



Ø	Display	RPM DURO	RPM BLANDO	CÓDIGO
2.5 mm	3 und.	1.273 rpm	2.546 rpm	5530D43025
3.0 mm	3 und.	1.061 rpm	2.122 rpm	5530D43030
3.5 mm	2 und.	909 rpm	1.819 rpm	5530D43035
4.0 mm	2 und.	796 rpm	1.592 rpm	5530D43040
4.5 mm	2 und.	707 rpm	1.415 rpm	5530D43045
5.0 mm	2 und.	637 rpm	1.273 rpm	5530D43050
5.5 mm	2 und.	579 rpm	1.157 rpm	5530D43055
6.0 mm	2 und.	531 rpm	1.061 rpm	5530D43060
7.0 mm	1 und.	455 rpm	909 rpm	5530D43070
8.0 mm	1 und.	398 rpm	796 rpm	5530D43080
9.0 mm	1 und.	354 rpm	707 rpm	5530D43090
10.0 mm	1 und.	318 rpm	637 rpm	5530D43100
11.0 mm	1 und.	289 rpm	579 rpm	5530D43110
12.0 mm	1 und.	265 rpm	531 rpm	5530D43120
13.0 mm	1 und.	245 rpm	490 rpm	5530D43130

Brocas HSS 5% Cobalto Serie Profesional

ACERO / ACERO INOXIDABLE

BROCAS HSS 5% COBALTO ACERO / ACERO INOX.

Tipo:	HSS 5% Cobalto - Profesional
Uso:	Acero / Acero inoxidable - Sin percusión.



Ø	Display	RPM DURO	RPM BLANDO	CÓDIGO
2.5 mm	3 und.	509 rpm	1.528 rpm	5534D5C025
3.5 mm	2 und.	364 rpm	1.091 rpm	5534D5C035
4.0 mm	2 und.	318 rpm	955 rpm	5534D5C040
4.5 mm	2 und.	283 rpm	849 rpm	5534D5C045
5.0 mm	2 und.	255 rpm	764 rpm	5534D5C050
5.5 mm	2 und.	231 rpm	694 rpm	5534D5C055
6.0 mm	2 und.	212 rpm	637 rpm	5534D5C060
7.0 mm	1 und.	182 rpm	546 rpm	5534D5C070
8.0 mm	1 und.	159 rpm	477 rpm	5534D5C080
10.0 mm	1 und.	127 rpm	382 rpm	5534D5C100
13.0 mm	1 und.	98 rpm	294 rpm	5534D5C130

Brocas de acero de alta aleación con 5% cobalto, más resistente y mejor performance para acero inoxidable y aleaciones. Brocas fresadas, mejor terminación, trefilado, lo que reduce generación de calor y logra una mejor penetración del material.



Brocas Serie Profesional

Nueva línea de brocas NEXXO de alto rendimiento y calidad, para diferentes superficies. Muro, Hormigón, Cerámica, Azulejos, Porcelana.



BROCAS PARA MURO/HORMIGÓN - CON PERCUSIÓN	
Tipo:	Normal - Duración extrema - Placa tungsteno
Uso:	Concreto / Hormigón / Piedra Con percusión.
Cabeza:	Punta placa de carburo tungsteno

Ø	Display	RPM MURO	RPM HORMIGÓN	CÓDIGO
6 mm	1 und.	2.100 rpm	1.600 rpm	5536DCC060
8 mm	1 und.	1.600 rpm	1.200 rpm	5536DCC080
10 mm	1 und.	1.250 rpm	950 rpm	5536DCC100
12 mm	1 und.	1.010 rpm	800 rpm	5536DCC120

PUNTA FLECHA - CERÁMICA - SIN PERCUSIÓN	
Tipo:	Normal - Duración extrema
Uso:	Cerámica / Azulejos / Porcelana / Vidrio Sin percusión.
Cabeza:	Punta flecha - Carburo de Tungsteno

Ø	Display	RPM VIDRIO	RPM CERÁMICA	CÓDIGO
4 mm	1 und.	200 rpm	200 rpm	5538DW040
6 mm	1 und.	200 rpm	200 rpm	5538DW060
8 mm	1 und.	200 rpm	200 rpm	5538DW080
10 mm	1 und.	200 rpm	200 rpm	5538DW100



NEXXO®

Brocas HSS Serie Profesional

**PRODUCTO
NUEVO !**



BROCA HSS ACERO CARROCERA DOBLE PUNTA

Tipo:	HSS - Profesional DOBLE PUNTA
Uso:	Metal / Acero / Aleaciones - Carrocerías

Ø	Display	RPM DURO	RPM BLANDO	CÓDIGO
4.2 mm	1 und.	796 rpm	1.592 rpm	5530D43042

Para aplicaciones en aceros hasta 700 N/mm² y fundiciones de aceros (aleados y no aleados), como también fundición gris, maleable y esférica, Hierro sinterizado (vitrificado), Argentón (latón blanco) y Grafito.



Soldaduras



Productos indicados para:

- Industria metalmecánica
- Aplicaciones mineras
- Construcción naval
- Fabricación estructural
- Industria de alimentos
- Industria vitivinícola
- Industria maderera
- Industria cementera

 **HYUNDAI**
SOLDADURAS



Electrodo



S-6011.D

Electrodo producido y formulado por Hyundai Welding para el mercado nacional con excelente performance. Arco estable, excelente penetración dadas las características de su alambón blando y la homogénea distribución del revestimiento. Es un electrodo suave y estable que no necesita un alto amperaje a la hora de soldar.

Diámetro mm	2.6 (3/32)	3.2 (1/8)	4.0 (5/32)	-
Longitud mm	300 (12)	350 (14)	350 (14)	-
*F & HF	50 - 75A	75 - 125A	90 - 165A	-
*V-up, OH	50 - 75A	75 - 125A	90 - 165A	-



S-7018.G

Electrodo de arco suave, mínima salpicadura y reducido arco voltaico, recomendado para trabajos donde se requiere alta calidad radiográfica (piping, calderas, tuberías) por sus características físicas se recomienda en el uso industrial especialmente en astilleros.

Diámetro mm	2.6 (3/32)	3.2 (1/8)	4.0 (5/32)	5.0 (3/16)
Longitud mm	350 (14)	350 (14) 400 (16)	400 (16) 450 (18)	400 (16) 450 (18)
*F	60 - 90A	90 - 140A	130 - 190A	180-240A
*V-up, OH	50 - 80A	80 - 120A	120 - 170A	150-200A

*Donde: **F** = Plano / **HF** = Filete Horizontal / **V-up** = Vertical Ascendente / **OH** = Sobre Cabeza



WELDING POSITION - ALL POSITION

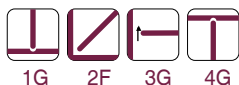

Electrodos para Acero al Carbono



ELECTRODO AL CARBONO S-6010 D

Propiedades:	Recubrimiento celulósico.
Uso en:	Aceros estructurales y cañerías.
Marca:	Hyundai
Corriente:	DC +
Certificación:	KR, ABS, LR, BV, DNV, GL, NK
Empaque:	5 Kg

FORMATOS	CÓDIGO
E 6010 3/32" 5 Kg	37HYD60101
E 6010 1/8" 5 Kg	37HYD60102

Es un electrodo celulósico, para hacer uniones con aceros dulces o de baja aleación. Excelente soldabilidad, alta penetración. Cordón de raíz.

ELECTRODO AL CARBONO S-6011 D

Propiedades:	Recubrimiento celulósico.
Uso en:	Aceros estructurales y cañerías.
Marca:	Hyundai
Corriente:	AC o DC
Certificación:	KR, ABS, LR, BV, DNV, GL, NK
Empaque:	5 Kg y 1 Kg

FORMATOS	CÓDIGO
3/32" 5 Kg	37HYD60111
3/32" 1 Kg	37HYD60111K
1/8" 5 Kg	37HYD60112
1/8" 1 Kg	37HYD60112K
5/32" 5 Kg	37HYD60113
5/32" 1 Kg	37HYD60113K

Es un electrodo celulósico, para hacer uniones con aceros dulces o de baja aleación. Excelente soldabilidad, alta penetración.

ELECTRODO AL CARBONO S-7018

Propiedades:	Recubrimiento básico - Bajo hidrógeno. Alta resistencia.
Uso en:	Puentes, edificios, material rodante.
Marca:	Hyundai
Corriente:	AC o DC
Certificación:	KR, ABS, LR, BV, DNV, GL, NK, CWB
Empaque:	5 Kg y 1 Kg

FORMATOS	CÓDIGO
E7018 3/32" 5 Kg	37HYD70181
E7018 3/32" 1 Kg	37HYD70181K
E7018 1/8" 5 Kg	37HYD70182
E7018 1/8" 1 Kg	37HYD70182K
E7018 5/32" 5 Kg	37HYD70183
E7018 5/32" 1 Kg	37HYD70183K
E7018 3/16" 5 Kg	37HYD70184



WELDING POSITION - ALL POSITION



Electrodos para Acero al Carbono



ELECTRODO AL CARBONO S-6013

Propiedades:	Electrodo rutílico.
Uso en:	Estructuras misceláneas.
Marca:	Hyundai
Corriente:	AC o DC ±
Certificación:	KR, ABS, LR, BV, DNV, GL, NK
Empaque:	5 Kg

FORMATOS	CÓDIGO
3/32"	37HYD60131
1/8"	37HYD60132

Es un electrodo rutílico, para hacer uniones con aceros dulces o de baja aleación. Excelente soldabilidad.



ELECTRODO AL CARBONO S-8018 C1

Propiedades:	Bajo hidrógeno -(2,5% Ni)
Uso en:	Aceros de alta resistencia, excelente CVN a baja temperatura.
Marca:	Hyundai
Corriente:	AC o DC+
Certificación:	AWS, ASME, EN, ABS.
Empaque:	5 Kg

FORMATOS	CÓDIGO
E8018 C1 3.2 mm 5 Kg	37HYD80132
E8018 C1 4.0 mm 5 Kg	37HYD80140
E8018 C1 5.0 mm 5 Kg	37HYD80150



ELECTRODO AL CARBONO S-11018 M

Propiedades:	Bajo hidrógeno - Alta resistencia
Uso en:	Aceros alta resistencia.
Marca:	Hyundai
Corriente:	AC o DC+
Certificación:	AWS, ASME, EN, ABS.
Empaque:	5 Kg

FORMATOS	CÓDIGO
E11018 M 2.6 mm 5 Kg	37HYD1101826
E11018 M 3.2 mm 5 Kg	37HYD31132
E11018 M 4.0 mm 5 Kg	37HYD31140

WELDING POSITION



HYUNDAI SOLDADURAS

Electrodos de Recargue Duro



ELECTRODO RECARGUE DURO S-700B.B

Propiedades:	Recargue duro 610 HB
Uso en:	Recubrimiento en piezas sometidas a desgaste por abrasión.
Marca:	Hyundai
Corriente:	AC o DC+
Certificación:	JIS Z3251 DF3C-600-B
Empaque:	5 Kg

FORMATOS	CÓDIGO
2.6 mm x 5 Kg	37HYD70026
3.2 mm x 5 Kg	37HYD70032
4.0 mm x 5 Kg	37HYD70040
5.0 mm x 5 Kg	37HYD70050

Recubrimiento martensítico para uso en rodillos, piezas sometidas a abrasión.



ELECTRODO RECARGUE DURO S-711

Propiedades:	Depósito de Carburo de Cromo en una matriz austenítica.
Uso en:	Recubrimiento de piezas sometidas a desgaste por abrasión.
Marca:	Hyundai
Corriente:	AC o DC±
Certificación:	AWS, ASME, EN, ABS.
Empaque:	5 Kg

FORMATOS	CÓDIGO
3.2 mm 5 Kg	37HYD71132



ELECTRODO RECARGUE DURO S-13MN.B

Propiedades:	Buena resistencia al impacto y la abrasión, fácil remoción de escoria.
Uso en:	Recargue duro para piezas que se endurecen en trabajo como aceros al manganeso y piezas sometidas a desgaste abrasivo, por impacto y compresión.
Marca:	Hyundai
Corriente:	AC o DC±
Certificación:	JIS Z3251 DFMA-250-B
Empaque:	Caja 5 Kg

FORMATOS	CÓDIGO
2.4 mm x 5 Kg	37HYD13MN24
3.2 mm x 5 Kg	37HYD13MN32
4.0 mm x 5 Kg	37HYD13MN40
5.0 mm x 5 Kg	37HYD13MN50

Recubrimiento martensítico para uso en rodillos, ruedas, mandíbulas de chancadores, etc.

Electrodos para Acero Inoxidable



ELECTRODO ACERO INOX. S-308 L

Propiedades:	Extra bajo Carbono 0,02% - 18% Cromo (fácil remoción de escoria).
Uso en:	Estructuras, bombas, AISI 304
Marca:	Hyundai
Corriente:	AC o DC+
Certificación:	KR, ABS, LR, DNV, NK, BV, CWB, TUV, CE, CCS
Empaque:	Estuche de 2,5 Kg x 4 = Total 10 Kg

FORMATOS	CÓDIGO
E 308L 3/32" 2,5 Kg	37HYD30826
E 308L 1/8" 2,5 Kg	37HYD30832

Electrodo rutílico que tiene muy buena soldabilidad. Arco suave. Para aceros inoxidable de calidad 304 AISI.



ELECTRODO ACERO INOX. S-309 L

Propiedades:	Electrodo recomendado para unir acero inox. con acero carbono (uniones disímiles).
Uso en:	Bombas, agitadores, molinos, tanques.
Marca:	Hyundai
Corriente:	AC o DC+
Certificación:	KR, ABS, LR, BV, DNV, NK, CE, DB
Empaque:	Estuche de 2,5 Kg x 4 = Total 10 Kg

FORMATOS	CÓDIGO
E 309L 3/32" 2,5 Kg	37HYD30926
E 309L 1/8" 2,5 Kg	37HYD30932

Electrodo para aceros de alta resistencia a la oxidación y la corrosión. Es un electrodo de fácil aplicación. Posee un núcleo sólido austenítico. Recomendado para uniones de acero inox. con acero carbono. Depósito 100% austenítico.



ELECTRODO ACERO INOX. S312 - 16

Propiedades:	29% Cromo y 9% Níquel.
Uso en:	Reparaciones - Unión de aceros disímiles.
Marca:	Hyundai
Corriente:	AC o DC+
Certificación:	-
Empaque:	Estuche de 2,5 Kg x 4 = Total 10 Kg

FORMATOS	CÓDIGO
E 312 3/32" 2,5 Kg	37HYD31226
E 312 1/8" 2,5 Kg	37HYD31232

Es un electrodo austenítico de alta resistencia a la fisuración, particularmente desarrollado para trabajos de reparación. Resistente a la corrosión y el desgaste, fácil remoción de escoria.

WELDING POSITION - ALL POSITION

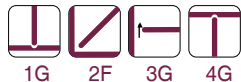

HYUNDAI SOLDADURAS

Electrodos para Acero Inoxidable



Electrodos para Fierro Fundido

WELDING POSITION



Electrodos Aluminio



ELECTRODO ACERO INOX. S316 L - 16N	
Propiedades:	Alta resistencia a la corrosión en ambientes salinos y resistente a agentes químicos.
Uso en:	Estructuras en acero inox., estanques, AISI.
Marca:	Hyundai
Corriente:	AC o DC+
Certificación:	KR, ABS, LR, BV, DNV, NK, CWB, TÜV, CE, DB, CCS
Empaque:	Estuche de 2,5 Kg x 4 = Total 10 Kg

ELECTRODO FIERRO FUNDIDO S-NCI	
Propiedades:	Depósito homogéneo de mayor resistencia y ductilidad que el metal base (Ni-99).
Uso en:	Estructuras, bombas, recuperación de engranajes, block de motor, culatas, etc
Marca:	Hyundai
Corriente:	AC o DC+
Certificación:	-
Empaque:	2.5 Kg

ELECTRODO FIERRO FUNDIDO S-NFC	
Propiedades:	El depósito posee una excelente resistencia. buena apariencia, libre de grietas y porosidad (Ni-55).
Uso en:	Reparación de bombas, cuerpos de válvulas, uniones disímiles de acero, carbono con hierro fundido.
Marca:	Hyundai
Corriente:	AC o DC+
Certificación:	KR, ABS, LR, BV, DNV, NK, CE, DB
Empaque:	2.5 Kg

ELECTRODO DE ALUMINIO S-4043	
Propiedades:	Electrodo con revestimiento blanco, diseñado para reducir la humedad.
Uso en:	Aleaciones de aluminios disímiles hasta 7% Silicio.
Marca:	USA
Corriente:	AC o DC
Certificación:	-
Empaque:	2.28 Kg

FORMATOS	CÓDIGO
E 316L 3/32" 2,5 Kg	37HYD31626
E 316L 1/8" 2,5 Kg	37HYD31632

FORMATOS	CÓDIGO
ENICI 3/32" 2,5 Kg	37HYDSNC26
ENICI 1/8" 2,5 Kg	37HYDSNC32

FORMATOS	CÓDIGO
ENIFE-CI 3/32" 2,5 Kg	37HYDSNF26
ENIFE-CI 1/8" 2,5 Kg	37HYDSNF32

FORMATOS	CÓDIGO
E4043 2.4 mm	37WW404324
E 4043 3.2 mm	37WW404332

HYUNDAI

SOLDADURAS

Alambres Sólidos

WELDING POSITION - ALL POSITION



ACERO CARBONO

ALAMBRE SÓLIDO MIG ER 70S-6

Forma de uso:	Mezcla: 80% Argón + 20% CO ₂ 100% CO ₂
Uso en:	Vehículos, maquinaria, puentes y estructuras
Marca:	Hyundai
Corriente:	DC + (continua)
Certificación:	KR, ABS, LR, NK, BV, GL, CWV, TUV
Empaque:	Rollos de 5 y 15 -Kg / enrollado hebra a hebra. También formato ballpack 250 Kg.

FORMATOS	CÓDIGO
5 Kg 0.8 mm ER70S-6	37HYDMIG085
15 Kg 0.8 mm ER70S-6	37HYDMIG08
5 Kg 0.9 mm ER70S-6	37HYDMIG095
15 Kg 0.9 mm ER70S-6	37HYDMIG09
250 Kg 0.9 mm ER70S-6	37HYDMIG09BP
5 Kg 1.0 mm ER70S-6	37HYDMIG105
15 Kg 1.0 mm ER70S-6	37HYDMIG10
250 Kg 1.0 mm ER70S-6	37HYDMIG10BP
15 Kg 1.2 mm ER70S-6	37HYDMIG12
250 Kg 1.2 mm ER70S-6	37HYDMIG12BP

Alambre sólido para toda posición, reducido nivel de salpicaduras. Eficiente deposición y buena penetración. Excelentes terminaciones.



ACERO INOXIDABLE

ALAMBRE SÓLIDO MIG INOX.

Forma de uso:	Mezclas: 98% Ar + 2% CO ₂ 98% Ar + 2% O ₂
Uso en:	Metales base de calidades 308L, 309L, 316L y 312L. Estructuras, industria alimenticia, mantenimiento, etc.
Marca:	Hyundai
Corriente:	DC + (continua)
Certificación:	KR, ABS, LR, NK, BV, GL, CWV, TUV
Empaque:	Rollo de 12,5 Kg / enrollado hebra a hebra.

FORMATOS	CÓDIGO
12,5 Kg 0.8 mm ER308L	37HYDMIG30808
12,5 Kg 0.9 mm ER308L	37HYDMIG30809
12,5 Kg 1.0 mm ER308L	37HYDMIG30810
12,5 Kg 1.2 mm ER308L	37HYDMIG30812
12,5 Kg 0.9 mm ER309L	37HYDMIG30909
12,5 Kg 1.2 mm ER312L	37HYDMIG31212
12,5 Kg 0.8 mm ER316L	37HYDMIG31608
12,5 Kg 0.9 mm ER316L	37HYDMIG31609
12,5 Kg 1.0 mm ER316L	37HYDMIG31610
12,5 Kg 1.2 mm ER316L	37HYDMIG31612



ALUMINIO

ALAMBRE SÓLIDO MIG ALUMINIO

Forma de uso:	100% Ar Mezclas Ar/He.
Uso en:	Maquinaria, estanques, estructuras, etc.
Marca:	Hyundai
Corriente:	DC + (continua)
Certificación:	KR, ABS, LR, NK, BV, GL, CWV, TUV
Empaque:	Rollo de 7 Kg / enrollado hebra a hebra.

FORMATOS	CÓDIGO
1.2 mm ER4043 7 Kg	37HYD404312
1.2 mm ER5356 7 Kg	37HYD535612

HYUNDAI SOLDADURAS

Alambres Tubulares

WELDING POSITION - ALL POSITION

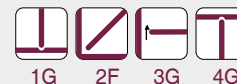

ACEROS CARBONO Y BAJA ALEACION

ACERO CARBONO Y BAJA ALEACION

ALAMBRE TUBULAR

Forma de uso:	Mezcla: 80% Argón + 20% CO2 ó 100% CO2
Uso en:	Maquinaria pesada, componentes mineros (Tolvas/Baldes), aceros anti desgaste y de alta resistencia, aplicaciones estructurales, etc.
Marca:	Hyundai
Corriente:	DC + (continua)
Certificación:	ABS, BV, DNV, LR, CWB, RINA
Empaque:	Rollo de 15 Kg / enrollado hebra a hebra.

FORMATOS	CÓDIGO
1.2 mm E81T1 - Ni1 H4	37HYDSC8112
1.6 mm E81T1 - Ni1 H4	37HYDSC8116
1.2 mm E81T1 - Ni2 H4	37HYD81MC12
1.6 mm E81T1 - Ni2 H4	37HYD81MC16
1.2 mm E110T15 - M21A6-G	37HYDSCM12
1.2 mm E71-T1 Dualshield	37HYDSFM12
1.6 mm E71-T1 Dualshield	37HYDSFM16



TUBULARES ACERO INOXIDABLE

ALAMBRE TUBULAR

Forma de uso:	Mezcla: 80% Argón + 20% CO2 ó 100% CO2
Uso en:	Estructuras de acero inox.- estanques.
Marca:	Hyundai
Corriente:	DC + (continua)
Certificación:	KR, ABS, LR, BV, DNV, GL, TUV, CWB, CE, DB, CCS
Empaque:	Rollo de 15 Kg / enrollado hebra a hebra.

FORMATOS	CÓDIGO
1.2 mm E308L T1 15 Kg	37HYD30812
1.2 mm E309L T1 15 Kg	37HYD30912
1.6 mm E309L T1 15 Kg	37HYD30916
1.2 mm E316L T1 15 Kg	37HYD31612

Alambres Tubulares

Autoprotegidos



ALAMBRE TUB./SIN GAS SUPERSHIELD

Forma de uso:	Arco abierto, con polaridad inversa. Sin protección gaseosa.
Uso en:	Plancha bimetálica - retroescavadoras.
Marca:	Hyundai
Corriente:	DC + (continua)
Empaque:	Rollo de 15 Kg / formato 1.2 y 1.6 Rollo de 25 Kg / formato 2.4 y 2.8

FORMATOS	CÓDIGO
1.2 mm 15 Kg Hardfacing	37HYDCRCW12
1.6 mm 15 Kg Hardfacing	37HYDCRCW16
2.4 mm 25 Kg Hardfacing	37HYDCRCW24
2.4 mm 25 Kg E70T-4	37HYDSH424
0.9 mm 15 Kg E71T - GS	37HYD71GS09
0.9 mm 5 Kg E71T- GS	37HYD71GS095
1.2 mm 15 Kg E71T- 11	37HYDS1112
1.6 mm 15 Kg E71T-11	37HYDS1116

Alambres Arco Sumergido



ARCO SUMERGIDO L-12 y M12

Forma de uso:	En combinación con fundente.
Uso en:	Estanques, vigas, aplicaciones estructurales en mediano y alto espesor, etc.
Marca:	Hyundai
Corriente:	DC + (continua), AC
Empaque:	Rollo de 25 Kg / enrollado hebra a hebra.

FORMATOS	CÓDIGO
Ballpack 250 Kg 1,6 mm	37HYDL1216
L12 2.4 mm 25 Kg	37HYDL1224
L12 3.2 mm 25 Kg	37HYDL1232
L12 4.0 mm 25 Kg	37HYDL1240
M12K 1.6 mm 250 Kp	37HYDM12K16
M12K 2.4 mm 25 Kp	37HYD12K24
M12K 4.0 mm 25 Kg	37HYDM12K40

Fundentes



FUNDEnte S-717

Uso en:	En combinación con alambres L12 y M12K
Marca:	Hyundai
Empaque:	Lata de 20 kilos

FORMATOS	CÓDIGO
20 Kg	37HYD717CH

PRODUCTO NUEVO !

FUNDEnte S-777Q ALTA VELOCIDAD

Uso en:	En combinación con alambres L12 y M12K
Marca:	Hyundai
Empaque:	Lata de 20 kilos

FORMATOS	CÓDIGO
20 Kg	37HYD777Q

Fundente para ser utilizado con alambre arco sumergido L-12 / M12K. Resistente al aceite, excelente acabado.



WELDING POSITION - ALL POSITION

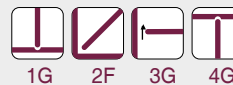

Aporte TIG para Acero Inoxidable



APORTE ER-308 L	
Forma de uso:	Gas protector 100% Argón.
Uso en:	Industria química, textil, alimenticia, refinerías AISI 304
Marca:	Nexxo
Corriente:	DC (continua)
Empaque:	Estuches de 5 Kg x 1 metro (largo)

FORMATOS	CÓDIGO
1.6 mm 5 Kg	37NEX308A16
2.4 mm 5 Kg	37NEX308A24
3.2 mm 5 Kg	37NEX308A32



APORTE ER-309 L	
Forma de uso:	Gas protector 100% Argón.
Uso en:	Unión y reparación de aceros 309, 309 Cb y aceros disímiles (carbono, acero inoxidable).
Marca:	Nexxo
Corriente:	DC (continua)
Empaque:	Estuches de 5 Kg x 1 metro (largo)

FORMATOS	CÓDIGO
2.4 mm 5 Kg	37NEX309A24



APORTE ER-316 L	
Forma de uso:	Gas protector 100% Argón.
Uso en:	Industria química, textil, alimenticia, refinerías AISI 316
Marca:	Nexxo
Corriente:	DC (continua)
Empaque:	Estuches de 5 Kg x 1 metro (largo)

FORMATOS	CÓDIGO
1.6 mm 5 Kg	37NEX316A16
2.4 mm 5 Kg	37NEX316A24
3.2 mm 5 Kg	37NEX316A32

Aportes TIG para Aluminio



Aporte TIG para Acero al Carbono



APORTE TIG ER-70S-6	
Forma de uso:	Gas protector 100% Argón.
Uso en:	Industria química, estanques, piping, etc.
Marca:	Hyundai
Corriente:	DC (continua)
Certificación:	JIS, EN, TÜV, ABS, CWB, CE.
Empaque:	Estuches de 5 Kg x 1 metro (largo)

FORMATOS	CÓDIGO
1.6 mm 5 Kg	37HYD506A16
2.4 mm 5 Kg	37HYD506A24
3.2 mm 5 Kg	37HYD506A32
APORTE OXIACETILÉNICO RG45	
2.4 mm 5 Kg	37NEXRG4524
3.2 mm 5 Kg	37NEXRG4532

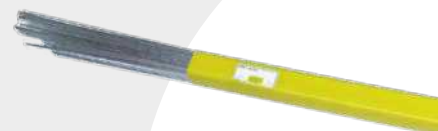

APORTE TIG ER-4043	
Forma de uso:	Gas protector 100% Argón.
Uso en:	Piezas de automóviles (culatas, cárter), bicicletas, tuberías, etc.
Marca:	Hyundai
Corriente:	AC con HF
Certificación:	KR, ABS, LR, NK, BV, GL, CWV, TUV.
Empaque:	Estuches de 5 Kg x 1 metro (largo)

FORMATOS	CÓDIGO
2.4 mm 5 Kg	37HYD404324
3.2 mm 5 Kg	37HYD404332

La adición de silicio mejora la fluidez del charco de soldadura, obteniendo un cordón de gran presentación.



APORTE TIG ER-5356	
Forma de uso:	Gas protector 100% Argón.
Uso en:	Aleaciones de aluminio magnesio, tales como 5356, 5083, 5454, etc.
Marca:	Hyundai
Corriente:	AC con HF
Certificación:	KR, ABS, LR, NK, BV, GL, CWV, TUV.
Empaque:	Estuches de 5 Kg x 1 metro (largo)

FORMATOS	CÓDIGO
2.4 mm 5 Kg	37HYD535624
3.2 mm 5 Kg	37HYD535632

Su rango de fusión es de 1060 a 1175 °F.

HYUNDAI SOLDADURAS



**PRODUCTO
NUEVO !**



Electrodos para Torchar

Estos electrodos poseen una mezcla formulada de grafito y carbono, la cual proporciona el mejor rendimiento para la remoción de metal.

Especialmente recomendados para aplicaciones tales como remoción de soldadura, preparación de uniones, ranurados en "U", ranurado de grietas, limpieza y reparación de piezas de fundición.

Para su uso se requiere un porta electrodo para torchar, una máquina de soldar y una fuente de aire comprimido.

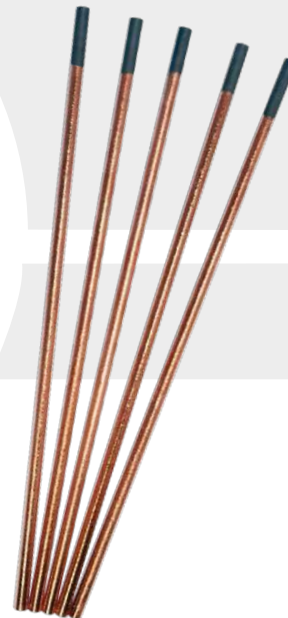

DESCRIPCIÓN	EMPAQUE	CÓDIGO
Electrodo Grafito 5/32" x 14"	200 u	37HYDHG003
Electrodo Grafito 3/16" x 14"	200 u	37HYDHG004
Electrodo Grafito 1/4" x 12"	50 u	37HYDHG006
Electrodo Grafito 5/16" x 12"	50 u	37HYDHG007
Electrodo Grafito 3/8" x 12"	50 u	37HYDHG009
2Electrodo Grafito 5/8" x 14"	20 u	37HYDHG013

HYUNDAI

SOLDADURAS

Alambre MIG Nexxo ER 70S-6



ALAMBRE SÓLIDO NEXXO MIG ER 70S-6

Forma de uso:	100% CO ₂ , mezcla de 80% Argón + 20% CO ₂
Uso en:	Estructuras, maquinaria, industria automotriz, etc.
Marca:	Nexxo
Corriente:	DC + (continua)
Certificación:	Sistema de calidad ISO 9001:2008
Empaque:	Carretes de 15 Kg/Enrollado hebra a hebra.

FORMATO	CÓDIGO	EMPAQUE
0.8 mm ER70S-6	37NEXMIG08	15 KG
0.9 mm ER70S-6	37NEXMIG09	15 KG
1.0 mm ER70S-6	37NEXMIG10	15 KG
1.2 mm ER70S-6	37NEXMIG12	15 KG

Alambre diseñado para toda posición.
Reducido nivel de salpicaduras.
Eficiente deposición y buena penetración.
Excelentes terminaciones.

WELDING POSITION - ALL POSITION

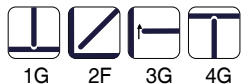

1G 2F 3G 4G

Máquinas Soldadoras

Nuevo Multisistema Hyundai HG-200AH *La Pequeña Gigante del Arco Manual*

- Poderoso inversor monofásico con tecnología IGBT.
- Corriente máxima de soldadura 200 Amperios al 40%
- Excelente opción para trabajo intermedio y liviano.
- Compacta, ligera y portátil 4,6 Kg.
- Proceso MMA todo tipo de electrodos (Celulósicos, Básicos y Rutílicos).
- Dispositivo reductor de voltaje VRD (On / Off).
- Proceso TIG Lift (requiere accesorios).
- Display Digital para visualizar parámetros de soldadura.

MODELO	CÓDIGO
HG-200AH	37HYDHG200AH

PRODUCTO
NUEVO!



Nuevo Multisistema Hyundai HG-200 *La Evolución del MIG*

- Poderoso inversor monofásico IGBT con conexión a 220 Volts.
- Compacta, ligera y portátil 8,5 Kg.
- Proceso MIG/MAG con carretes de 5 Kg (óptimo 0,8mm ø).
- Alambre Tubular Autoprotegido 0,9 mm ø
- Proceso Arco Manual para electrodos, incluye VRD
- TIG opcional con accesorios.
- Corriente máxima de 200 Amperios 20%.
- La nueva HG-200 incorpora el sistema de regulación sinérgica de parámetros para soldadores aficionados y ajuste manual para profesionales.
- Posee selección del tipo de proceso de soldadura, selección de ø de alambre, mezcla de gas de protección (mezcla, CO₂ y alambres autoprotegidos).

MODELO	CÓDIGO
HG-200	37HYDHG200

PRODUCTO
NUEVO!



Herramientas Diamantadas



Productos indicados para:

- Pastelones
- Ladrillos princesa
- Baldosas
- Hormigón
- Ladrillos Fiscal
- Cerámicos
- Granitos
- Pastelones
- Testigos mineros

NEXXO®



ZENESIS®



Discos de Corte Diamantados

Línea de Discos Diamantados Nexxo con un excelente desempeño y calidad.

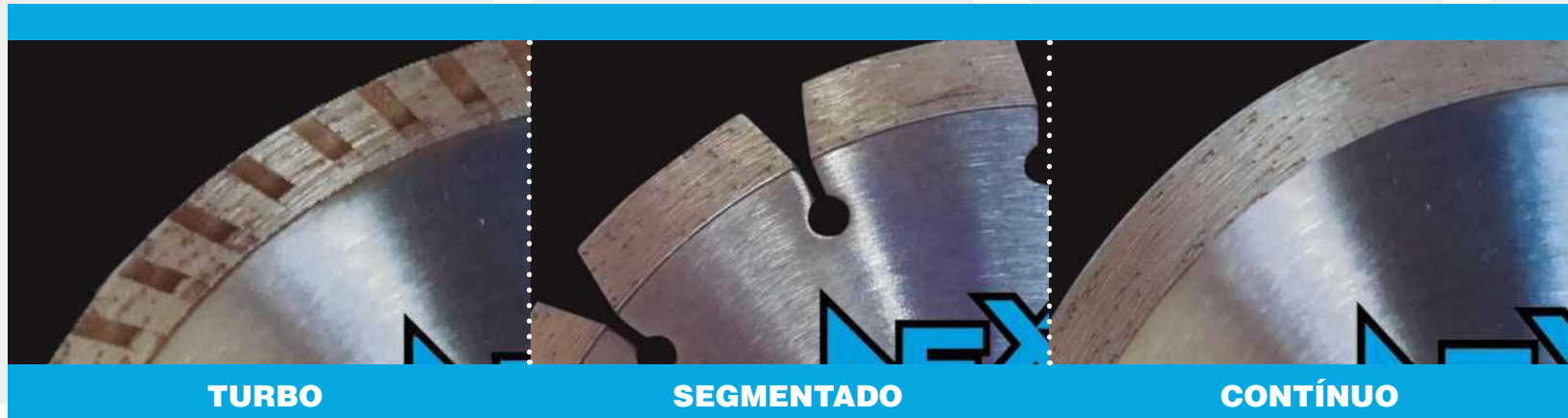

TURBO

SEGMENTADO

CONTÍNUO

Disco de patrones de segmento turbo, corta de manera más rápida y uniforme, reduce la fricción y tiempo de corte.

- Pastelones
- Ladrillo princesa
- Baldosas

Disco de segmentos independientes para trabajos más duros, se sacrifica en velocidad para trabajar con materiales más pesados.

- Hormigón
- Ladrillo fiscal

Disco de segmento continuo, una sola pieza sin cortes para materiales delicados y más finos.

- Cerámicos
- Granitos

Retail

NEXXO®

Discos
Diamantados



DISCO RETAIL TURBO	
Propiedades:	Sinterizado de 10 mm
Aplicación:	Materiales semiblandos
Uso en:	Seco y húmedo
Marca:	Nexxo Retail
Formato:	4 1/2" , 7" y 9"

DIMENSIONES	CÓDIGO
4 1/2" x 7/8"	070NXS47064
7" x 7/8"	070NXS47067
9" x 7/8"	070NXS47070

Uso para corte pastrones, ladrillo princesa y baldosas.

DISCO RETAIL CONTINUO	
Propiedades:	Sinterizado de 10 mm
Aplicación:	Materiales duros
Uso en:	Seco y húmedo
Marca:	Nexxo Retail
Formato:	4 1/2" , 7" y 9"

DIMENSIONES	CÓDIGO
4 1/2" x 7/8"	070NXS47066
7" x 7/8"	070NXS47069
9" x 7/8"	070NXS47072

Uso para corte cerámicas y granito natural.

DISCO RETAIL SEGMENTADO	
Propiedades:	Sinterizado de 10 mm
Aplicación:	Materiales duros
Uso en:	Seco y húmedo
Marca:	Nexxo Retail
Formato:	4 1/2" , 7" y 9"

DIMENSIONES	CÓDIGO
4 1/2" x 7/8"	070NXS47065
7" x 7/8"	070NXS47068
9" x 7/8"	070NXS47071

Uso para corte Hormigón y ladrillo fiscal.



Discos de Corte Diamantados



Línea de productos Nexxo, ecológicos con un excelente desempeño y calidad.

Nuevo envase
eco



DISCO TURBO

Propiedades:	Sinterizado de 10 mm
Aplicación:	Materiales semiblandos
Uso en:	Seco y húmedo
Marca:	Nexxo
Formato:	4 1/2", 7" y 9"

DIMENSIONES	CÓDIGO
4 1/2" x 7/8"	070ELN0044
7" x 7/8"	070ELN0076
9" x 7/8"	070ELN0091

Uso para corte pastelones, ladrillo princesa y baldosas.



DISCO CONTINUO

Propiedades:	Sinterizado de 10 mm
Aplicación:	Materiales duros
Uso en:	Seco y húmedo
Marca:	Nexxo
Formato:	4 1/2", 7" y 9"

DIMENSIONES	CÓDIGO
4 1/2" x 7/8"	070ELN0144
7" x 7/8"	070ELN0176
9" x 7/8"	070ELN0191

Uso para corte cerámicas y granito natural.



DISCO SEGMENTADO

Propiedades:	Sinterizado de 10 mm
Aplicación:	Materiales duros
Uso en:	Seco y húmedo
Marca:	Nexxo
Formato:	4 1/2", 7" y 9"

DIMENSIONES	CÓDIGO
4 1/2" x 7/8"	070ELN0244
7" x 7/8"	070ELN0276
9" x 7/8"	070ELN0291

Uso para corte Hormigón y ladrillo fiscal.



Discos y Copas Diamantadas



DISCO PARA HORMIGÓN CURADO

Propiedades:	Segmentos de 12 mm soldados con láser.
Aplicación:	Agregados pétreos muy duros. Hormigón fuertemente reforzado.
Uso en:	Operación húmeda.
Marca:	Nexxo
Formato:	12" y 14"

DIMENSIONES	CÓDIGO
12" x .125" x 1"	070NXS47079
14" x .125" x 1"	070NXS47073

Disco diseñado para un mayor rendimiento en cortes de pavimentos antiguos o curados. Proporcionan rapidez en la operación y un corte de óptima calidad. Uso recomendado para todo tipo de equipos cortadores.



DISCO PARA HORMIGÓN NUEVO

Propiedades:	Segmentos de 12 mm soldados con láser.
Aplicación:	Hormigón fresco con agregados pétreos de dureza media.
Uso en:	Operación húmeda.
Marca:	Nexxo
Formato:	12" y 14"

DIMENSIONES	CÓDIGO
12" x .125" x 1"	070NXS47074
14" x .125" x 1"	070NXS47080

Disco diseñado para un mayor rendimiento en cortes de hormigones nuevos. Proporcionan rapidez, seguridad, y un óptimo rendimiento. Uso recomendado para equipos desde 8 HP a 16 HP.



COPAS DIAMANTADAS

Propiedades:	Copas diamantadas para materiales pétreos.
Aplicación:	Desbaste de materiales no abrasivos (pisos, muros y pétreos).
Uso en:	Operación seca.
Marca:	Nexxo

DIMENSIONES	CÓDIGO
4 1/2" x 7/8"	070NXS47081
7" x 7/8"	070NXS47082

Copas diamantadas para desbaste de todo tipo de materiales pétreos. Diseñadas para obtener un alto rendimiento y precisión en el pulido de materiales de construcción.

CHRISTENSEN / ZENESIS

Discos diamantados para vialidad y pisos industriales corte hormigón curado.



silencioso



PRODUCTO NUEVO !

HORMIGÓN CURADO - ZENESIS	
Propiedades:	Segmentos de 10 mm soldados con láser.
Aplicación:	Agregados pétreos y muy duros. Hormigón fuertemente reforzado.
Uso en:	Operación húmeda.
Marca:	Zenesis
Formato:	12", 14", 16", 18", 20" y 24"

LÍNEA SUPER PREMIUM CORTE HORMIGÓN ANTIGUO

DIMENSIONES	CÓDIGO
12" x .125" x 1"	070ECZ0120
14" x .125" x 1"	070ECZ0140
16" x .125" x 1"	070ECZ0160
18" x .125" x 1"	070ECZ0180
20" x .125" x 1"	070ECZ0200
24" x .125" x 1"	070ECZ0224

Disco ZENESIS con tecnología de diamantes ordenados para el corte de hormigón antiguo. Permite prolongar la vida útil de sus equipos y disminuir la fuerza necesaria para el corte de sus hormigones.

Discos diamantados para el corte de hormigones armados y curados.



HORMIGÓN CURADO - CHRISTENSEN	
Propiedades:	Segmentos de 8.5 mm soldados con láser.
Aplicación:	Agregados pétreos y muy duros.
Uso en:	Operación húmeda.
Marca:	Christensen
Formato:	12", 14", 18" y 20"

DISCO SUPER - CORTE HORMIGÓN ANTIGUO

DIMENSIONES	CÓDIGO
18" x .140" x 1"	070ECC0180
20" x .140" x 1"	070ECC0200

LÍNEA PROFESIONAL - CORTE HORMIGÓN ANTIGUO

DIMENSIONES	CÓDIGO
12" x .125" x 1"	070ECC0121
14" x .125" x 1"	070ECC0141
18" x .125" x 1"	070ECC0181

Disco diseñado para el mayor rendimiento en cortes de pavimentos antiguos o curados. Proporcionan rapidez en la operación y un corte de óptima calidad. Uso recomendado para todo tipo de equipos cortadores.

Discos de Corte Diamantados

Para corte con esmeriles portátiles seco-húmedo.



MULTIPROPÓSITO - ZENESIS	
Propiedades:	Segmentos de 10 mm soldados con láser.
Aplicación:	Materiales blandos y duros.
Uso en:	Seco y húmedo
Marca:	Zenesis
Formato:	4 1/2", 7", 9" y 10"

SUPER PREMIUM CORTE DE MATERIALES PÉTREOS	
DIMENSIONES	CÓDIGO
4 1/2" x 0.80" x 7/8"	070ELZ0045
7" x 0.80" x 7/8"	070ELZ0070
9" x 0.80" x 7/8"	070ELZ0090
10" x 0.125" x 1"	070ELZ0100

Disco ZENESIS con tecnología de diamantes ordenados para el corte de materiales pétreos. La tecnología de estos discos permite prolongar la vida útil de sus equipos, gracias a que cortan más rápido y con menos esfuerzo.

CHRISTENSEN / ZENESIS

★★★★★ / ★★★★★★

Discos y Brocas Diamantadas

Discos diamantados para el corte de hormigones nuevos.



HORMIGÓN NUEVO - CHRISTENSEN

Propiedades:	Segmentos de 8.5 mm soldados con láser.
Aplicación:	Hormigón fresco con agregados pétreos de dureza media.
Uso en:	Operación húmeda.
Marca:	Christensen
Formato:	12", 14" y 18"

DISCO PREMIUM - CORTE HORMIGÓN NUEVO

Para máquinas de 13 a 35 HP

DIMENSIONES	CÓDIGO
14" x .125" x 1"	070EGC0140
16" x .125" x 1"	070EGC0160
18" x .125" x 1"	070EGC0180

LÍNEA PROFESIONAL CORTE HORMIGÓN NUEVO

Para máquinas de 8 a 13 HP

DIMENSIONES	CÓDIGO
14" x .125" x 1"	070EGCS140

Disco diseñado para un mayor rendimiento en cortes de hormigones nuevos. Proporcionan rapidez, seguridad, y un óptimo rendimiento. Uso recomendado para equipos desde 13 HP a 16 HP.



silencioso



PRODUCTO NUEVO!

HORMIGÓN NUEVO - ZENESIS

Propiedades:	Segmentos de 10 mm soldados con láser.
Aplicación:	Agregados pétreos y muy duros. Hormigón fuertemente reforzado.
Uso en:	Operación húmeda.
Marca:	Zenesis
Formato:	12", 14", 16" y 18"

LÍNEA SUPER PREMIUM - CORTE DE HORMIGÓN FRESCO

Para máquinas de 8 a 35 HP

DIMENSIONES	CÓDIGO
12" x 0.008" x 1"	070ZCC0120
12" x .125" x 1"	070EGCZ120
14" x .125" x 1"	070EGCZ140
16" x .125" x 1"	070EGCZ160
18" x .125" x 1"	070EGCZ180

Disco ZENESIS con tecnología de diamantes ordenados para el corte de hormigón fresco.

Discos diamantados para el corte de pistas asfálticas.



ASFALTO - CHRISTENSEN

Propiedades:	Segmentos de 10 mm soldados con láser.
Aplicación:	Asfalto
Uso en:	Operación húmeda.
Marca:	Christensen
Formato:	12" y 14"

DISCO PREMIUM - CORTE HORMIGÓN NUEVO

DIMENSIONES	CÓDIGO
12" x .125" x 1"	070EA40120
14" x .125" x 1"	070GC14125

Disco diseñado para el mayor rendimiento en cortes de asfaltos. Proporcionan seguridad, menos desgaste de los equipos y corte con buen acabado. Uso recomendado para todo tipo de equipos cortadores.

ZENESIS / CHRISTENSEN

★★★★★ / ★★★★★

Discos de Corte Diamantados

Discos diamantados para el corte de testigos mineros.



silencioso



silencioso



TS 5000 ROCA MEDIA	
Propiedades:	Tecnología de diamantes ordenados que magnifica la acción rendimiento/ velocidad de corte.
Aplicación:	Corte de testigos mineros.
Uso en:	Roca Media (3 a 5)
Marca:	Zenesis
Formato:	12" y 14"

DIMENSIONES	CÓDIGO
12"	070ETSH128
14"	070ETSZ142

Disco diamantado Zenesis entrega un excelente rendimiento por su nueva tecnología de diamantes ordenados.
RPM recomendado: 2.800
Discos exclusivos para máquinas automáticas Corewise.

TS 9000 ROCA MUY DURA	
Propiedades:	Tecnología de diamantes ordenados que magnifica la acción rendimiento/ velocidad de corte.
Aplicación:	Corte de testigos mineros.
Uso en:	Roca Muy Dura (6-7)
Marca:	Zenesis
Formato:	12"

DIMENSIONES	CÓDIGO
12"	070ETSH127

Disco diamantado Zenesis entrega un excelente rendimiento por su nueva tecnología de diamantes ordenados.
RPM recomendado: 2.800
Discos exclusivos para máquinas automáticas Corewise.

TS 10000 ROCA EXTRA DURA	
Propiedades:	Tecnología de diamantes ordenados que magnifica la acción rendimiento/ velocidad de corte.
Aplicación:	Corte de testigos mineros.
Uso en:	Roca Extra Dura (8 y más)
Marca:	Zenesis
Formato:	12"

DIMENSIONES	CÓDIGO
12"	070ETSH130

Disco diamantado Zenesis entrega un excelente rendimiento por su nueva tecnología de diamantes ordenados.
RPM recomendado: 2.800
Discos exclusivos para máquinas automáticas Corewise.

TS 9755 ROCA MEDIA	
Propiedades:	Soldadura de plata. Liga de bronce, cobalto y diamantes de grano 50. Altura de segmento de 10 mm.
Aplicación:	Roca
Uso en:	Corte de testigos mineros
Marca:	Zenesis - Christensen
Formato:	12" y 14"

DIMENSIONES	CÓDIGO
CHRISTENSEN 12"	070ETS0121
CHRISTENSEN 14"	070ETS0140
ZENESIS 12"	070ETZS121
ZENESIS 14"	070ETZS141

Disco diamantado Christensen que entrega un excelente rendimiento de corte gracias a la alta calidad de diamantes impregnados en su matriz metálica.
Discos exclusivos para corte de rocas, máquinas con 1.950 RPM.

ZENESIS / CHRISTENSEN

★ ★ ★ ★ ★ / ★ ★ ★ ★ ★

Discos y Brocas Diamantadas

Discos diamantados para trabajos especiales.
Limpieza y reparación de fisuras.



DISCO DE BORDE CONTINUO	
Propiedades:	Borde continuo de 9 mm soldado con Plata.
Aplicación:	Granito, mármol, piedra natural, piedra artificial, tejas, baldosas duras, cerámica dura y porcelana. Operación húmeda.
Uso en:	Húmedo
Marca:	Christensen
Formato:	4", 7", 9", 10", 12" y 14"

DISCOS PARA CORTES DE CERÁMICAS Y MATERIALES DUROS	
DIMENSIONES	CÓDIGO
4" x 0.060" x 7/8"	070EHM0040
9" x 0.060" x 7/8"	070EHM0090
10" x 0.060" x 1"	070MDS0100
12" x 0.085" x 1"	070EHM0120
14" x 0.085" x 1"	070MDSC140
14" x 0.085" x 1"	070RBHA140

Disco diseñado para cortes sin astillas en materiales delicados y de mínimos espesores. Cortes rápidos y limpios con óptimo rendimiento.

DISCOS RANURADORES (TUCK POINT) / (CRACK CHASER)	
Propiedades:	Segmentos de 7 mm soldados con láser.
Aplicación:	Asfaltos y materiales abrasivos.
Uso en:	Operación en seco y húmeda
Marca:	Christensen
Formato:	4 1/2" y 7"

TIPO TUCK POINT (DISCO RANURADOR)	
DIMENSIONES	CÓDIGO
4 1/2" x 0.250" x 7/8"	070ETPR040
7" x 0.250" x 7/8"	070ETPR070

TIPO CRACK CHASER (DISCO BISELADOR)	
DIMENSIONES	CÓDIGO
4 1/2" x 0.370" x 7/8"	070ETPR045
7" x 0.370" x 7/8"	070ETPR072

Disco diseñado para limpiar o abrir grietas. Especialmente diseñada para cortes y remoción de hormigón, mortero y superficies asfaltadas. Gran rendimiento y vida útil.

BROCAS SACATESTIGOS LÍNEA SÚPER PREMIUM (CORE BITS)	
Aplicación:	HORMIGÓN REFORZADO

DIMENSIONES	CÓDIGO
1" x 16" x 1 1/4"	07F1086025
1 1/4" x 16" x 1 1/4"	07F1086032
2 1/4" x 16" x 1 1/4"	07F1086050
3 1/4" x 16" x 1 1/4"	07F1086076
4" 1/4" x 20" x 1 1/4"	07F1020016
5" 1/4" x 20" x 1 1/4"	07F1020127
6" 1/4" x 20" x 1 1/4"	07F1020152
6" 1/2" x 20" x 1"	07F1020162
7" 1/4" x 20" x 1 1/4"	07F1020182
8" x 16" x 1 1/4"	07F1020200
10" x 16" x 1 1/4"	07F1020250
12" x 16" x 1 1/4"	07F1020300

Brocas sacatestigos ZENESIS para la extracción de muestras en hormigón, asfalto y materiales duros. Brocas Zenesis con tecnología de diamantes ordenados.

Discos de Corte Diamantados

Productos diamantados para ampliaciones y demoliciones de edificios.



DISCOS P/RESCATE Y CORTE DE ACERO, MADERA, PLÁSTICO, PÉTREOS, ETC.

Propiedades:	Segmentados
Aplicación:	Todo tipo de materiales rígidos,
Uso en:	Operación en seco y húmeda.
Marca:	Christensen
Formato:	4", 7", 9", 12" y 14"

DIMENSIONES	CÓDIGO
4 1/2" x 0.080" x 7/8"	070EDR0145
7" x 0.080" x 7/8"	070EDR0171
9" x 0.080" x 7/8"	070EDR0190
12" x 0.080" x 1"	070EDR0220
14" x 0.080" x 1"	070EDR0241

Disco diseñado para Corte de una gran cantidad de materiales gracias a su nueva tecnología en Diamantes soldados al vacío.



HILO DIAMANTADO PARA CORTES DE HORMIGONES ARMADOS

Tipo:	Húmedo
Tipo de diamante:	Sinterizado
Aplicación:	Hormigón armado corte final
Potencia mín/máx.:	9 - 36 Kw
Sujeción:	Caucho + muelle
Perlas:	40/m
Perlas diamantes:	10.5 mm

ESPECIFICACIONES	CÓDIGO
RUBBER WIRE SAW EBS40S DIÁMETRO 10.5	070HILBLUE

Producto diamantado diseñado especialmente para máquinas hidráulicas con una potencia mínima de 20 HP.
Hilos diamantados son la mejor solución para cortes limpios y exactos ya que no producen polvo, suciedad y vibración, que dañan la estructura.

New edition R
ZENESIS[®]
LA TECNOLOGÍA MÁS AVANZADA DE DIAMANTE EN EL MUNDO

LÍNEA SUPER PREMIUM



DISCO PARA CORTES DE MUROS Y PILARES

Propiedades:	Segmentos de 10 mm de altura. Soldadura de plata.
Aplicación:	Hormigón reforzado.
Uso en:	Operación húmeda
Marca:	Zenesis
Formato:	800 mm - 1000 mm - 1200 mm

LÍNEA SUPER PREMIUM

ESPECIFICACIONES	CÓDIGO
DISCO WALL 32" (800mm) HARD/ZENESIS	070ES3280Z
DISCO WALL 40" (1000mm) HARD/ZENESIS	070ES31000
DISCO WALL 48" (1200mm) HARD/ZENESIS	070ES31200

Línea de discos Diamantados ZENESIS para el corte de muros con enfierradura.
Disco diseñado especialmente para máquinas hidráulicas desde 15 a 20 HP, para el corte de muros de hormigón reforzados.



Copas Diamantadas

Productos diamantados para materiales pétreos

PARA DESBASTE DE MATERIALES
EXTRA DUROS



COPAS DIAMANTADAS PARA DESBASTE DE PISOS, MUROS Y PÉTREOS

DIMENSIONES	CÓDIGO
4" x 7/8"	070E04D002
5" x 7/8"	070E05D001
7" x 7/8"	070107D001

Copas diamantadas para desbaste y pulido de pisos, muros y cielos de alta resistencia, diseñados para obtener un alto rendimiento y precisión en el pulido de materiales de construcción.



COPAS TURBO SILVER PARA DESBASTE DE PISOS INDUSTRIALES

DIMENSIONES	CÓDIGO
5" x 7/8"	070E05D002
7" x 7/8"	070108D002

Copas diamantadas para desbaste y pulido de pisos, muros y cielos de alta resistencia. Diseñadas para obtener un alto rendimiento y precisión en el pulido de materiales de construcción.



Copas Diamantadas

Copas Turbo para desbaste de materiales Abrasivos

PRODUCTO NUEVO !



COPAS TURBO NEXXO HORMIGÓN FRESCO Y ESTUCCO

DIMENSIONES	CÓDIGO
4 1/2" x 7/8"	070NXS47075
7" x 7/8"	070NXS47076
4 1/2" x 7/8"	070NXS47077
7" x 7/8"	070NXS47078

Copas diamantadas para desbaste y pulido de pisos industriales frescos o que estén sin curar completamente, de baja resistencia.

Copas para pulido de mármoles y granitos.



COPAS PARA EL PULIDO DE MÁRMOL Y GRANITO

DIMENSIONES	CÓDIGO
4" - GRANO 50/60	070CP60504
4" - GRANO 80/120	070CP60505

Copas diamantadas para desbaste y pulido de pisos, muros y cielos. Diseñados para obtener alta calidad y precisión en el pulido de materiales de ornamentación. Mármoles y granito.

Máquinas y Equipos



Productos indicados para:

- Desbaste y Pulido
- Escarificación
- Construcción
- Pisos Industriales
- Medición
- Testeo
- Perforación

AGP **INGYI**

REWISE
PTY LTD

clipper[®]

NORTON
SAINT-GOBAIN

AGP®

Máquinas para la Construcción



ASPIRADORA HÚMEDO - SECO - DE 25

Modelo:	DE 25
Watts:	1.200 W
Volts:	220 V
Máximo flujo de aire:	141cfm
Máxima capacidad de succión:	25 cpm
Capacidad:	25 lts.
Peso:	12.9 kg
Máx. capacidad de herramienta externa:	2.200 W
Código:	11T000DE25



RANURADORA CS 180

Modelo:	CS 180
Watts:	1.800 W
Volts:	220 V
Rpm:	4.100
Capacidad del disco:	180 mm
Toma:	22.2 mm
Peso:	7.7 kg
Máx. profundidad:	54 mm
Código:	11T00CS400



PULIDORA SP 2500

Modelo:	SP 2500
Watts:	900 W
Volts:	220 V
Capacidad máx.:	180 mm o 7"
Toma:	M16
Peso:	2.2 Kg
RPM:	900 a 2500
Código:	11T00SP250

AGP®

Máquinas para la Construcción



PULIDORA RP 160

Modelo:	RP 160
Watts:	1200 W
Volts:	220 V
Capacidad máx.:	150 mm o 6"
Toma:	M14 o M15
Peso:	2.3 Kg
RPM:	1000 a 2400
Código:	11T00RP160



TESTIGUERA DM 14

Modelo:	DM 14
Watts:	3.500 W
Volts:	220 V
Sin carga rpm:	650/1.000/1.250
Capacidad completa rpm:	385/530/975/1340
Capacidad de la broca:	1" a 8"
Toma:	1" 1/4" UNC 7
Peso:	25,3 Kg
Máxima profundidad:	450 mm
Máximo ángulo:	45°
Código unidad motriz:	11T00DM023



AGP®

Máquinas para la Construcción

S800

S800 Columna estándar de 1m. También disponible con columna de 2 m (carrera de 1790 mm) o columna de 2,5 m (carrera de 2290 mm)

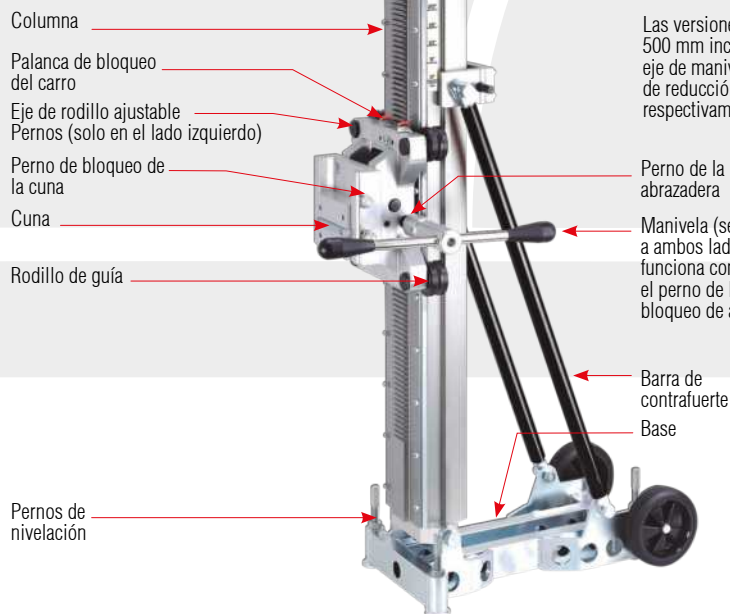

Separador de montaje estándar para S250, S500 y S800



Las versiones de 800 mm y 500 mm incluyen un segundo eje de manivela con engranaje de reducción de 4:1 y 3:3:1 respectivamente.

Perno de la abrazadera

Manivela (se monta a ambos lados y también funciona como una llave para el perno de la abrazadera de bloqueo de ángulo).



TORRE DM 14

Modelo:	S800
Capacidad máxima:	760 mm
Dimensiones:	555 x 275 x 1035
Máx. capacidad angulación:	45°
Avance perforación:	Lenta y Rápida
Peso:	26.5 Kg
Código:	11T00DM024

AGP®

Revolvedor / Accesorios



REVOLVEDOR EV 160	
Modelo:	EV160
Watts:	1.600 W
Volts:	220 V
Rpm:	160
Capacidad de las paletas:	180 - 350/280 - 550
Toma:	M 14
Peso:	5.6 kg
Código:	11T00EV100

HELICE TT PARA REVOLVEDOR 	
Modelo:	TT Series 2 helix (Multipropósito) UP
Toma:	M 14
Largo:	590 mm
Diámetro:	160 mm
Código:	11T00EV201

HELICE TS PARA REVOLVEDOR 	
Modelo:	TS Series 3 helix (alta viscosidad) DOWN
Toma:	M 14
Largo:	590 mm
Diámetro:	160 mm
Código:	11T00EV202

XINGYI

Equipos y accesorios para pulido de pisos industriales

PULIDORA HTG-250

Aplicación:	Desbaste hormigón
Uso en:	Seco
Marca:	Xing Yi
Procedencia:	China
Voltaje:	220V/50 Hz
Motor:	2.2 Kw / 3HP
Inversor:	3.7 Kw / 5HP
R.P.M.:	350-1500 RPM
Área Trabajo:	250 mm
Peso:	65 Kg
Código:	1101000020

PULIDORA HTG-480

Aplicación:	Desbaste y pulido de hormigón.
Uso en:	Húmedo/Seco
Marca:	Xing Yi
Voltaje:	220 V / 50 Hz
Motor:	2.2 KW / 3 HP - 2.2 / 3.7 HP
R.P.M.:	1440
Área de trabajo:	480 mm
Dimensiones:	150 x 48 x 160 cms.
Depósito de agua:	14 lts.
Peso:	160 Kg.
Código:	1101000021
Código:	1101000281

PULIDORA 550 - 3VP / 3DP

Aplicación:	Desbaste y pulido de hormigón.
Uso en:	Húmedo/Seco
Marca:	Xing Yi
Voltaje:	380 V / 3 Phase y singlephase 220 V
Motor:	5.5 KW / 7.5 HP / 4 KW 5.5 HP
Inversor:	15 HP / 7.5 HP
R.P.M.:	350 - 1680 RPM.
Área de trabajo:	550 mm
Peso:	183 Kg.
Código:	1101000040
Código:	1101000041
Código:	1101000014

XINGYI

Equipos y accesorios para pulido de pisos industriales

PULIDORA HTG - 680-4 FGM

Aplicación:	Desbaste y Pulido
Uso en:	Seco/Húmedo
Marca:	Xing Yi
Voltaje:	220V-240V/380-440V
Capacidad:	23 lts.
Motor:	9.5 Kw (13Hp)
Inversor:	11 Kw / 15 HP
R.P.M.:	450-1680 RPM
Área de trabajo:	680 mm
Dimensiones:	124 x 77 x 130 cms.
Peso:	405 Kg.
Código:	1101000015

PULIDORA HTG - 680-4 A

Aplicación:	Desbaste y Pulido
Uso en:	Seco/Húmedo
Marca:	Xing Yi
Voltaje:	380-440 V
Capacidad:	23 lts.
Motor:	9.5 Kw (13Hp)
Inversor:	11 Kw / 15 HP
R.P.M.:	350-1680 RPM
Área de trabajo:	680 mm
Dimensiones:	124 x 77 x 130 cms.
Peso:	425 Kg.
Código:	1101000013

PULIDORA HTG - 800-4 E

Aplicación:	Desbaste y Pulido
Uso en:	Seco/Húmedo
Marca:	Xing Yi
Voltaje:	380-440 V
Capacidad:	30 lts.
Motor:	15 Kw (20Hp)
Inversor:	18.5 Kw / 25 HP
R.P.M.:	450-1950 RPM
Área de trabajo:	800 mm
Dimensiones:	124 x 77 x 130 cms.
Peso:	555 Kg.
Código:	1101000011

XINGYI

Equipos y accesorios para pulido de pisos industriales

ABRILLANTADORA HTG-700HP / HSP

Aplicación:	Abrillantado
Uso en:	Seco
Marca:	Xing Yi
Voltaje:	380V / 3 Phase
Motor:	9.5 Kw (13Hp)
Inversor:	9.5 Kw / 13 HP
R.P.M.:	350-1500 RPM
Área de trabajo:	700 mm
Dimensiones:	143 x 87 x 132 cms.
Peso:	216 Kg.
Código:	1101000010

**ASPIRADORA INDUSTRIAL
IVC-F 65L**

Aplicación:	Aspirado industrial
Uso en:	Seco
Marca:	Xing Yi
Voltaje:	220 V / 1 Monofásica
Capacidad:	65 Lts.
Motor:	2.2 Kw / 3 HP
Salida y toma de aire :	358 m3/H
Diámetro de succión:	50 mm
Peso:	50 Kg.
Código:	1101000045

XINGYI

Equipos y accesorios para pulido de pisos industriales



ASPIRADORA INDUSTRIAL IVC-55L	
Aplicación:	Aspirado industrial
Uso en:	Seco
Marca:	Xing Yi
Voltaje:	380 V / 3 Phase
Motor:	5.5 Kw / 7.5 HP
Salida y toma de aire :	600 m3/H
Diametro de succión:	50 mm /80mm
Peso:	280 Kg.
Código:	110100025

PRODUCTO
NUEVO !



ASPIRADORA INDUSTRIAL IVC-33L	
Aplicación:	Aspirado industrial
Potencia:	3.3 Kw
Marca:	Xing Yi
Voltaje:	220 - 240 V
Motor:	3300 (3 motores de 1.1 Kw c/u)
Salida y toma de aire:	537 m3/H 337.5 cfm
Diámetro de succión:	50 mm
Amperaje de entrada:	13.5 Amp. (3.300W / 220V)
Dimensiones máquina abajo:	123 cms. alto x 71 cms. ancho x 79 cms. largo
Dimensiones máquina arriba:	151 cms. alto x 71 cms. ancho x 79 cms. largo
Peso:	105 K
Código:	1101000282

XINGYI

Segmentos Diamantados









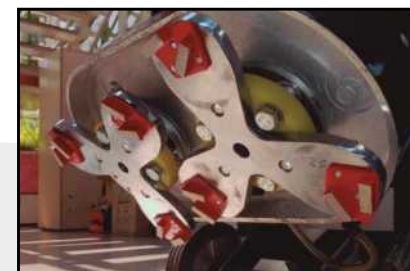

TABLA DE SECCIÓN DE SEGMENTOS

			
Grano 16			
Grano 30			
Grano 60			
Grano 80			
Grano 120			
	VVHF	HF	MF

SEGMENTOS DIAMANTADOS PARA PULIDO DE PISOS INDUSTRIALES

Propiedades:	Segmentos de 8.5 mm soldados con bronce.
Aplicación:	Concreto con agregados pétreos.
Uso en:	Operación en seco.
Marca:	Xing Yi
Formato:	Segmento para plato magnético.

Segmentos diseñados especialmente para el desbaste y pulido.

DUREZA	CÓDIGO
HORMIGÓN MUY DURO	
Segmento HTG VVHF Grano 16 ROJO	1101000098
Segmento HTG VVHF Grano 30 ROJO	1101000099
Segmento HTG VVHF Grano 60 ROJO	1101000096
Segmento HTG VVHF Grano 80 ROJO	1101000100
HORMIGÓN DURO	
Segmento HTG HF Grano 30 NEGRO	1101000102
Segmento HTG HF Grano 60 NEGRO	1101000116
Segmento HTG HF Grano 80 NEGRO	1101000124
Segmento HTG HF Grano 120 NEGRO	1101000125
HORMIGÓN MEDIO	
Segmento HTG MF Grano 16 AZUL	1101000101
Segmento HTG MF Grano 30 AZUL	1101000114
Segmento HTG MF Grano 60 AZUL	1101000103
Segmento HTG MF Grano 80 AZUL	1101000115
Segmento HTG MF Grano 120 AZUL	1101000104

XINGYI

Pads / Accesorios



PAD HTG - XZ- DRY

Propiedades:	Diamante resina
Aplicación:	Brillo Hormigones
Uso en:	Seco
Marca:	Xing Yi

GRANO	CÓDIGO
50	1101000060
100	1101000061
200	1101000062
400	1101000065
800	1101000066
1500	1101000067
3000	1101000068



PLATO C/TAMBOR ESCARIFICADOR

Propiedades:	Tungsteno
Aplicación:	Seco
Uso en:	Hormigón
Marca:	Xing Yi

FORMATO	CÓDIGO
Plato 8"	1101000141
Repuesto Tambor	1101000142



PAD HTG - C310 - DRY

Propiedades:	Diamante resina
Aplicación:	Brillo Hormigones
Uso en:	Seco
Marca:	Xing Yi

GRANO	CÓDIGO
50	1101000126
100	1101000127
200	1101000128
400	1101000129
800	1101000130
1500	1101000131



PAD HTG 27"

Propiedades:	Fibra diamantada
Aplicación:	Seco
Uso en:	Hormigón, granito.
Marca:	Xing Yi

GRANO	CÓDIGO
400	1101000070
800	1101000071
1500	1101000072
3000	1101000073
6000	1101000074
10000	1101000075



Fibras Diamantadas Fibras de Limpieza



FIBRA DIAMANTADA HTG - 17"

Propiedades:	Fibra
Aplicación:	Seco
Uso en:	Hormigones - Granitos
Marca:	Xing Yi

GRANO	CÓDIGO
400	1101000137
800	1101000135
1500	1101000138
3000	1101000136



FIBRA DE LIMPIEZA 17"

Propiedades:	Fibra
Aplicación:	Baldosas - Hormigones
Uso en:	Seco
Marca:	Xing Yi

COLOR	CÓDIGO
ROJO	1101000132



FIBRA DE LIMPIEZA 17"

Propiedades:	Fibra
Aplicación:	Baldosas - Hormigones
Uso en:	Seco
Marca:	Xing Yi

COLOR	CÓDIGO
NEGRO	1101000133



FIBRA DE LIMPIEZA 17"

Propiedades:	Fibra
Aplicación:	Baldosas - Hormigones
Uso en:	Seco
Marca:	Xing Yi

COLOR	CÓDIGO
BLANCO	1101000134

XINGYI

Accesorios para Pulido de Pisos Industriales

Pads diamantados para pulido de mármol y granito línea Premium.

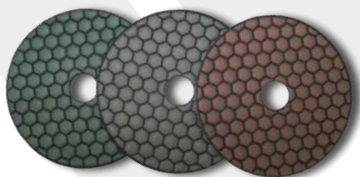

PAÑO DIAMANTADO 4" SECO/DRY

Propiedades:	Pad flexibles de resina diamantada, materiales pétreos lisos.
Aplicación:	Sólo seco
Uso en:	Materiales pétreos y lisos.
Marca:	Christensen
Formato:	4"

DIMENSIONES	GRANO	CÓDIGO
4"	50	1101000245
4"	100	1101000246
4"	200	1101000247
4"	400	1101000248
4"	800	1101000249
4"	1500	1101000250

Cerámicos diamantados para pulido de materiales pétreos, como por ejemplo mármol, granito, piedras especiales, lapislázuli.

Productos diamantados para tratamientos de pisos industriales.



COPAS REMOCIÓN DE PINTURA EPÓXICA DE PISOS Y DEMARCACIONES

DIMENSIONES	CÓDIGO
4" x 7/8"	070PCD0040
6" x 7/8"	070PCD0060
7" x 7/8"	070PCD0070

Copas diamantadas diseñadas para remover y desbastar pisos industriales que hayan sido previamente tratados con pinturas o adhesivos epóxicos.



SEGMENTOS PARA REMOCIÓN PINTURA

Propiedades:	Segmentos con cuchillos de tungsteno.
Aplicación:	Remoción de pinturas elásticas.
Uso en:	Operación en seco.
Marca:	Xing Yi
Formato:	Dorados (izquierdo-derecho)

FORMATOS	CÓDIGO R	CÓDIGO L
2 / GRIT A/R	1101000079	1101000081

Segmentos diseñados especialmente para la remoción de pintura de alto espesor.



KIT DE ASPIRACIÓN

KIT ASPIRACIÓN 5" COD.: 111KITMGC5

- 1 Guarda aspiración 5"
- 1 Manguera de 4 mts.
- 1 Copa doble de 5"

KIT ASPIRACIÓN 7" COD.: 111KITMGC7

- 1 Guarda aspiración 7"
- 1 Manguera de 4 mts.
- 1 Copa doble de hormigón de 7"

*KIT EXCLUSIVO PARA USO EN ESMERILES DEWALT

XINGYI

Accesorios Segmentos Remoción Instrumentos de Medición

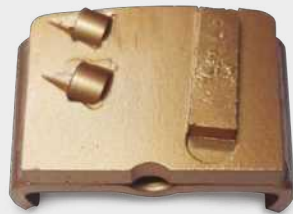

SEGMENTO REMOCIÓN HTC

Propiedades:	Segmento cuchillos tungsteno
Aplicación:	Remoción pinturas elásticas.
Uso en:	Hormigón - Seco
Marca:	Xing Yi

COLOR	CÓDIGO
DORADO	1101000145



SEGMENTO DIAMANTADO HTC

Propiedades:	Segmento medium
Aplicación:	Desbaste hormigón.
Uso en:	Seco
Marca:	Xing Yi

GRANO	CÓDIGO
16	1101000117
30	1101000118
80	1101000119
120	1101000120
150	1101000131



MALETA INSTRUMENTOS

Propiedades:	Instrumentos de medición
Aplicación:	Testeo
Uso en:	Hormigones industriales
Marca:	Xing Yi

COLOR	CÓDIGO
DORADO	1101000074

Maleta incluye los siguientes instrumentos, Martillo de Impacto, Lápices dureza Mohs, Medidor de Brillo, Medidor de humedad, huincha medir digital, Medidor de holgura, Varilla de medición superficial.

XINGYI

Instrumentos de Testeo Accesorios



GLOSS METER

Propiedades:	Instrumento
Aplicación:	Uso para testear brillo
Uso en:	Hormigón industrial
Marca:	Xing Yi
Código:	1101000076



REBOUND HAMMER

Propiedades:	Instrumento de impacto
Aplicación:	Para testear dureza
Uso en:	Hormigón industrial
Marca:	Xing Yi
Código:	1101000080



LAPICES DUREZA MOHS

Propiedades:	Instrumento de medición
Aplicación:	Testeo de dureza superficial.
Uso en:	Hormigones industriales.
Marca:	Xing Yi
Código:	1101000140



ELECTRIC BOX 380V

Propiedades:	Caja eléctrica (15A/32A)
Aplicación:	Conecciones eléctricas
Uso en:	Equipos industriales.
Marca:	Xing Yi
Código:	1101000055

INGYI

Insumos Químicos



HIGH TECH GRINDING



ADHESIVO REPARADOR EC-1008

Propiedades:	Adhesivo de alta adherencia.
Aplicación:	Reparador de concreto
Uso en:	Reparación de fisuras
Marca:	High Tech Grinding
Formato:	20 Litros

IMPERMEABILIZADOR EC-FW01

Propiedades:	Alta impermeabilidad.
Aplicación:	En superficies de concreto.
Uso en:	Concreto antiincrustante.
Marca:	High Tech Grinding
Formato:	20 Litros

DENSIFICADOR LITIO EC-L01

Propiedades:	Alta dureza y resistencia.
Aplicación:	Superficies de Concreto.
Uso en:	Concreto para mejorar resistencia.
Marca:	High Tech Grinding
Formato:	20 Litros

DENSIFICADOR SODIO EC-N01

Propiedades:	Alta dureza y resistencia.
Aplicación:	Superficies de Concreto.
Uso en:	Concreto para mejorar resistencia.
Marca:	High Tech Grinding
Formato:	20 Litros

ESMALTE EC-S01

Propiedades:	Esmalte alto brillo.
Aplicación:	Sellador de concreto
Uso en:	Brillos de pisos.
Marca:	High Tech Grinding
Formato:	20 Litros

ENVASE	CÓDIGO
Bidón de 20 Lts.	1101000109

ENVASE	CÓDIGO
Bidón de 20 Lts.	1101000108

ENVASE	CÓDIGO
Bidón de 20 Lts.	1101000106

ENVASE	CÓDIGO
Bidón de 20 Lts.	1101000105

ENVASE	CÓDIGO
Bidón de 20 Lts.	1101000107

COREWISE

PTY LTD

Equipos de Corte Automático

Línea de Equipos y Maquinarias para la construcción y minería. Proporcionan un trabajo acabado, preciso y óptimo.

EQUIPO AUTOMÁTICO para CORTE DE TESTIGOS MINEROS

AUTOMATIC MAYOR COREWISE	
Motor:	7.5 Kw - 380 V
Diámetro de disco:	12"
Garantía:	1 año
Código:	0801510120

Cortadoras de testigos mineros COREWISE con avance automático. Las máquinas Corewise son usadas en la alta minería y laboratorios geológicos. Cuentan con sensores automáticos de seguridad y protección para un corte sin riesgo, el operador sólo debe cargar y descargar los testigos. Procedencia: AUSTRALIA

CONSTRUCCIN

La cortadora Corewise es un equipo construido íntegramente en acero galvanizado de alta calidad, lo que asegura una gran resistencia a la corrosión y larga vida a todos sus componentes, que por la naturaleza del trabajo son sometidos a altas exigencias. Así sus elementos pueden garantizar óptimos resultados.

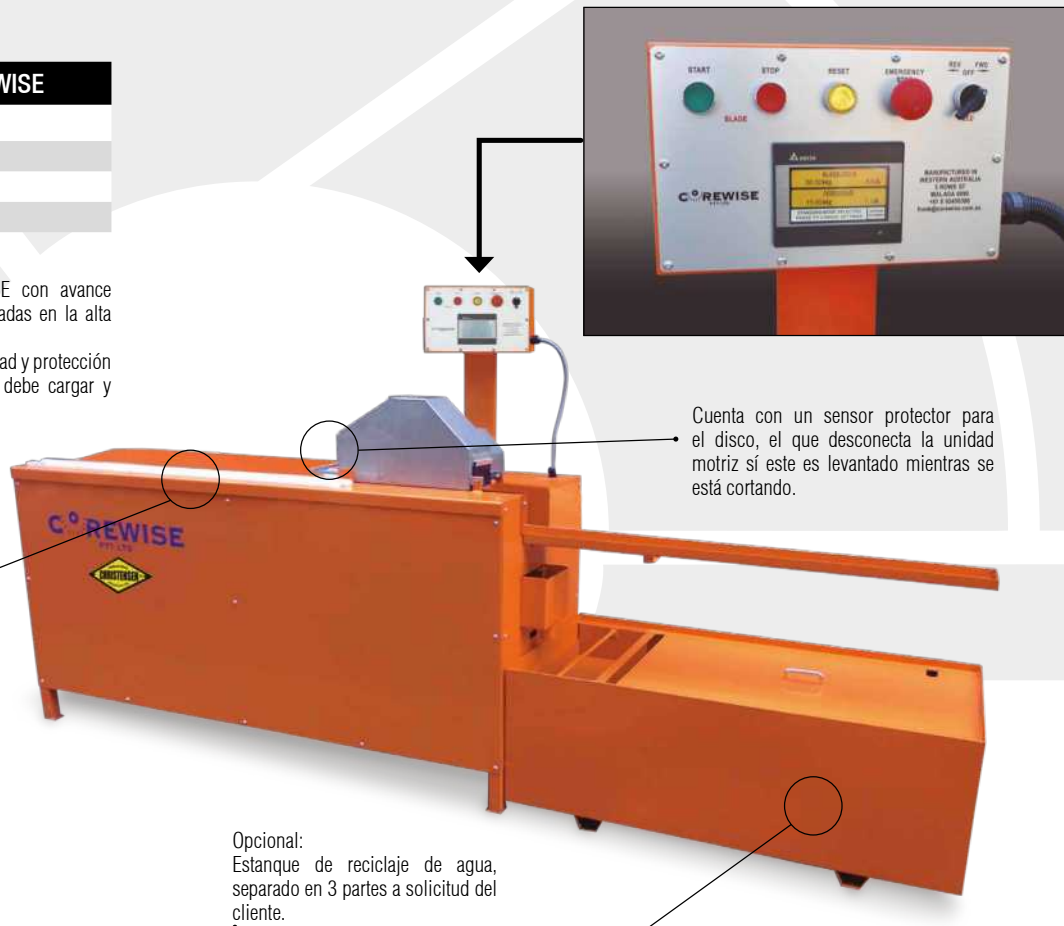

Cuenta con un sensor protector para el disco, el que desconecta la unidad motriz si este es levantado mientras se está cortando.

Opcional:
Estanque de reciclaje de agua, separado en 3 partes a solicitud del cliente.

PANTALLA LCD - TOUCH

Entrega diferentes parámetros en tiempo real, como velocidad de corte, avance en metros, rpm, etc.

Botonera con controles a la vista.

Sensor de contacto de protección en el corte, el que desconecta las unidades motrices energizadas del equipo, si se aproxima involuntariamente a las áreas de corte.

Un modo de conducción reversible que permite un fácil retiro de los testigos en caso de emergencias.

Dispositivos electrónicos que ajustan automáticamente la velocidad de corte según las distintas durezas de la roca.



TAMAÑO DE TESTIGOS

La cortadora Corewise está diseñada para cortar desde testigos BQ hasta PQ. En su carro portatestigos las muestras son correctamente aseguradas y cortadas fácilmente por los discos diamantados.

clipper®

Equipos de Corte Manual

CM 42



TRABAJO LIVIANO



MESA CORTADORA CM 42 NORTON- CLIPPER	
Aplicación:	Corte de ladrillos refractarios. Rocas y mampostería.
Uso en:	Operación en seco y húmedo.
Marca:	Clipper
Procedencia:	USA/Luxemburgo
Motor:	2,2 Kw (3 HP)
Capacidad máx. disco:	16" (400 mm)
Profundidad máx. corte:	135 mm
Peso:	85 Kg
Garantía:	6 meses
Código:	0802000606

clipper®

Equipos de Corte Manual



TRABAJO MEDIO

MESA CORTADORA CM 501 NORTON-CLIPPER

Aplicación:	Corte de ladrillos refractarios, rocas, testigos mineros, mampostería, cerámica alta alumina.
Uso en:	Operación en seco y húmedo.
Marca:	Clipper
Procedencia:	USA/Luxemburgo
Motor:	5,5 HP - 380 V - 50 Hz
Gasolina:	Pedido especial
Capacidad máx. disco:	20"
Profundidad máx. corte:	7 5/8"
Peso:	160 Kg
Garantía:	1 año
Código C/Porta testigo:	0802000601
Código S/Porta testigo:	0802000600

clipper®

Equipos de Corte
Manual

PRODUCTO
A PEDIDO



TRABAJO PESADO

**MESA CORTADORA ISM
CLIPPER**

Aplicación:	Corte de ladrillos refractarios. Rocas y mampostería.
Uso en:	Operación en seco y húmedo.
Marca:	Clipper
Procedencia:	USA/Luxemburgo
Motor:	Leroy 7,5 HP-380 V - 50 Hz
Capacidad máx. disco:	20"
Profundidad máx. corte:	7 5/8"
Peso:	248 Kg
Garantía:	1 año
Código máquina:	0802000400
Código carro:	0800213311

clipper®

Equipos de Corte Manual



CORTADORA BLOCK JUMBO 900/1000 NORTON-CLIPPER

Aplicación:	Corte Piedras, Rocas, Ladrillos y Mampostería.
Uso en:	Operación húmedo.
Marca:	Norton/Clipper
Procedencia:	RPC
Motor:	7,5 Kw (10 Hp)
Capacidad máx. disco:	900/1000 mm
Profundidad máx. corte:	370 mm/420 mm
Peso:	360 Kg/370 Kg
Garantía:	1 año
Código Jumbo 1000:	0802021669
Código Jumbo 900:	0804613939



clipper®

Equipos de Corte Manual



CORTADORA BLOCK JUMBO 900/1000 NORTON-CLIPPER

Aplicación:	Corte Piedras, Rocas, Ladrillos y Mampostería.
Uso en:	Operación húmedo.
Marca:	Norton/Clipper
Procedencia:	RPC
Motor:	7,5 Kw (10 Hp)
Capacidad máx. disco:	900/1000 mm
Profundidad máx. corte:	370 mm/420 mm
Peso:	360 Kg/370 Kg
Garantía:	1 año
Código Jumbo 1000:	0802021669
Código Jumbo 900:	0804613939



Christensen Comercial S.A.

Provee de:

Herramientas abrasivas y equipos; discos de corte y desbaste, discos diamantados, brocas, copas e hilo diamantados, lijás en pliego y bandas, piedras esmeriles, fibras abrasivas, herramientas eléctricas para construcción, equipos de corte y soldaduras, máquinas y equipos para pulido de pisos.

OFICINA SANTIAGO

Lo Campino 432
Quilicura - Santiago
Fono: 22 620 7812
Cel: +56 9 6834 1315
chrisco@christensen.cl

OFICINA ANTOFAGASTA

Pedro Aguirre Cerda 15.700
Bodega 20 B - Antofagasta
Fono: 22 577 3398
Cel: +56 9 8302 2868
sucursalantofagasta@christensen.cl

OFICINA CONCEPCIÓN

Bodegas Flexcenter - Bío-Bío - Marco Polo 9038
Local 22 Hualpén - Concepción
Fono: 22 577 3390
Cel: +56 9 6297 1330
sucursalconcepcion@christensen.cl

OFICINA TEMUCO

Camino Acceso Ex Aeropuerto
Maquehue 3031 - Bodega 16 - Padre Las Casas - Temuco
Fono: 22 577 3396
Cel: +56 9 5362 0068
sucursaltemuco@christensen.cl

www.chrisco.cl

